

天



第3回

IKA南関東ジュニア空手道選手権大会

2024 OYAJI バトル関東OYAJI ランキング大会 第2戦

IKA 初級クラス団体戦ジュニア・シニア 2024

日時：2024年8月25日

第1部：9：00 開場 10：00 試合開始

第2部：13：00 開場 14：00 試合開始

場所：稲城市総合体育館ウェルネスアリーナ（サブアリーナ）

主催：IKA 国際空手協会

主管：正伝流空手道中村道場

協力：一般社団法人空手道中山道場



試合進行



第3回

IKA南関東ジュニア空手道選手権大会

2024 OYAJIバトル関東 OYAJI ランキング大会第2戦
IKA 初級クラス団体戦ジュニア・シニア 2024

大会式次第

～第 1 部～	
9:30～10:00	開場・受付 団体受付にてパンフレットと記念品の配布（1選手1冊、1個）
10:00～	開会式
10:30～12:30	試合開始（試合終了後関係者以外全員退場） 全クラス各コートにて決勝戦まで行う 表彰は各コートにて行います。（賞状は会場にてお渡しします）
～第 2 部～	
13:00～13:55	開場・受付・計量 団体受付にてパンフレットと記念品の配布（1選手1冊、1個） シニア団体戦の計量はAコートで行います。
14:00～	試合開始

(注意) 閉会式は行いません。(OYAJIバトルのみ表彰式あり)
表彰は各コートで行います。(賞状は会場にてお渡しします)

会場図

本 部 席	<p>< 第 1 部 A1～A59 66名 > ★初級ランキング</p> <p>A コート</p> <table border="1"> <tr><td>初級 小学4年生 男子の部</td><td>10名</td></tr> <tr><td>初級 小学5年生 男子の部</td><td>13名</td></tr> <tr><td>初級 小学6年生 男子の部</td><td>9名</td></tr> <tr><td>初級 中学生男子の部</td><td>8名</td></tr> <tr><td>初級 小学1年生女子の部</td><td>3名</td></tr> <tr><td>初級 小学3年生女子の部</td><td>2名</td></tr> <tr><td>初級 小学6年生女子の部</td><td>3名</td></tr> <tr><td>初級 中学生女子の部</td><td>2名</td></tr> </table> <p>——★OYAJIバトル2024——</p> <table border="1"> <tr><td>OYAJIバトル（上級クラス）ヤングマスターズ</td><td>2名</td></tr> <tr><td>OYAJIバトル（上級クラス）マスターズ</td><td>2名</td></tr> <tr><td>OYAJIバトル（上級クラス）グランドマスターズ</td><td>6名</td></tr> <tr><td>OYAJIバトル（上級クラス）キングマスターズ</td><td>4名</td></tr> <tr><td>OYAJIバトル（上級クラス）ロイヤルマスターズ</td><td>2名</td></tr> </table>	初級 小学4年生 男子の部	10名	初級 小学5年生 男子の部	13名	初級 小学6年生 男子の部	9名	初級 中学生男子の部	8名	初級 小学1年生女子の部	3名	初級 小学3年生女子の部	2名	初級 小学6年生女子の部	3名	初級 中学生女子の部	2名	OYAJIバトル（上級クラス）ヤングマスターズ	2名	OYAJIバトル（上級クラス）マスターズ	2名	OYAJIバトル（上級クラス）グランドマスターズ	6名	OYAJIバトル（上級クラス）キングマスターズ	4名	OYAJIバトル（上級クラス）ロイヤルマスターズ	2名	<p>< 第 1 部 B1～B64 76名 > ★初級ランキング</p> <p>B コート</p> <table border="1"> <tr><td>初級 幼児男女混合の部</td><td>3名</td></tr> <tr><td>初級 小学1年生 男子の部</td><td>2名</td></tr> <tr><td>初級 小学2年生 男子の部</td><td>13名</td></tr> <tr><td>初級 小学3年生 男子の部</td><td>6名</td></tr> </table> <p>——★初心クラス——</p> <table border="1"> <tr><td>初心 幼児男女混合の部</td><td>7名</td></tr> <tr><td>初心 小学1年生 男子の部</td><td>3名</td></tr> <tr><td>初心 小学2年生 男子の部</td><td>5名</td></tr> <tr><td>初心 小学3年生 男子の部 A</td><td>4名</td></tr> <tr><td>初心 小学3年生 男子の部 B</td><td>4名</td></tr> <tr><td>初心 小学4年生 男子の部 A</td><td>5名</td></tr> <tr><td>初心 小学4年生 男子の部 B</td><td>5名</td></tr> <tr><td>初心 小学5年生 男子の部</td><td>5名</td></tr> <tr><td>初心 中学生男子の部</td><td>2名</td></tr> <tr><td>初心 小学3年生 女子の部</td><td>7名</td></tr> <tr><td>初心 小学4・5年 女子の部 A</td><td>3名</td></tr> <tr><td>初心 小学4・5年 女子の部 B</td><td>2名</td></tr> </table>	初級 幼児男女混合の部	3名	初級 小学1年生 男子の部	2名	初級 小学2年生 男子の部	13名	初級 小学3年生 男子の部	6名	初心 幼児男女混合の部	7名	初心 小学1年生 男子の部	3名	初心 小学2年生 男子の部	5名	初心 小学3年生 男子の部 A	4名	初心 小学3年生 男子の部 B	4名	初心 小学4年生 男子の部 A	5名	初心 小学4年生 男子の部 B	5名	初心 小学5年生 男子の部	5名	初心 中学生男子の部	2名	初心 小学3年生 女子の部	7名	初心 小学4・5年 女子の部 A	3名	初心 小学4・5年 女子の部 B	2名
	初級 小学4年生 男子の部	10名																																																										
	初級 小学5年生 男子の部	13名																																																										
	初級 小学6年生 男子の部	9名																																																										
初級 中学生男子の部	8名																																																											
初級 小学1年生女子の部	3名																																																											
初級 小学3年生女子の部	2名																																																											
初級 小学6年生女子の部	3名																																																											
初級 中学生女子の部	2名																																																											
OYAJIバトル（上級クラス）ヤングマスターズ	2名																																																											
OYAJIバトル（上級クラス）マスターズ	2名																																																											
OYAJIバトル（上級クラス）グランドマスターズ	6名																																																											
OYAJIバトル（上級クラス）キングマスターズ	4名																																																											
OYAJIバトル（上級クラス）ロイヤルマスターズ	2名																																																											
初級 幼児男女混合の部	3名																																																											
初級 小学1年生 男子の部	2名																																																											
初級 小学2年生 男子の部	13名																																																											
初級 小学3年生 男子の部	6名																																																											
初心 幼児男女混合の部	7名																																																											
初心 小学1年生 男子の部	3名																																																											
初心 小学2年生 男子の部	5名																																																											
初心 小学3年生 男子の部 A	4名																																																											
初心 小学3年生 男子の部 B	4名																																																											
初心 小学4年生 男子の部 A	5名																																																											
初心 小学4年生 男子の部 B	5名																																																											
初心 小学5年生 男子の部	5名																																																											
初心 中学生男子の部	2名																																																											
初心 小学3年生 女子の部	7名																																																											
初心 小学4・5年 女子の部 A	3名																																																											
初心 小学4・5年 女子の部 B	2名																																																											
<p>< 第 2 部 A60～A64 > ジュニア初級団体 Aブロック 4 チーム シニア初級団体戦 決勝戦 A-63 ジュニア初級団体戦 決勝戦 A-64</p>	<p>< 第 2 部 B65～67 > ジュニア初級団体 Bブロック 4 チーム</p>																																																											

大会注意事項

- ☆当日の欠席は受付にて承りますのでお伝えください。
- ☆ゼッケン番号の早い方が赤、遅い方が白となります。
- ☆選手は5試合前にアリーナにお入りください。試合開始時にコートにいない場合は失格になります。
- ☆コート入退場時の挨拶の徹底。判定時の雄叫び、ガッツポーズは禁止です。
- ☆女子のインナーTシャツは白無字のみ、男子は禁止となります。
- ☆ファールカップはズボンの下、チェストガードはTシャツの下に、事前に着用してください。
- ☆セコンドは1名です。(セコンドライセンス必要)
- ☆ヘッドガード・サポーター類、赤タスキ、フェイスシールド等の防具は各自で用意をお願いします。
- ☆全選手、帯留の着用を義務とします。テーピング代用可
- ☆組み合わせ・判定に関するクレームは一切受け付けません。審判・選手及び相手方セコンドへのヤジ・暴言は出場選手・役員を含め道場全体を退場とします。
- ☆審判に従わなき場合は失格とします。
- ☆試合中、負傷または事故が生じた場合、主催者は応急処置を行いますが、その他は一切責任を負いかねます。各自スポーツ保険に加入しておいてください。
- ☆三脚を使用してのビデオ撮影はご遠慮ください。
- ☆アリーナは飲食禁止です。飲食はロビーでお願いします。
- ☆すべてのゴミはお持ち帰り頂きますようお願い致します。

JKJO全日本空手審判機構 試合規約

	試合時間			組 手		サポーター						
	本戦	延長 ※マスト	再延長 ※マスト	上段打	一本 (自滅も同様)	技有り (自滅も同様)	ヘッドガード JKJO指定品 各自用意	拳 JKJO指定品 各自用意	スネ JKJO指定品 各自用意	ヒザ JKJO指定品 各自用意	ファール カップ JKJO推奨品 各自用意	女性用 チェストガード JKJO推奨品 各自用意
幼児 小学生	1分30秒	1分	1分 決勝のみ	無	打撃により 一瞬でもダウン 3秒以上の 戦意喪失	①宙に浮かせ転倒させる ②上段にクリーンヒット ③一時的に動きが止まる ④一時的に戦意喪失 ⑤下段蹴りで足を引きずる ⑥腹部のダメージで体が くの字になる ⑦防戦一方になり反撃しない 状態が続く	○	○	○	○ 3年以上 義務	○	3年生以上女子○ 2年生以下女子× 男子×
中学生	1分30秒	1分	1分 決勝のみ	有			○	○	○	○	○	女子○ 男子×
高校生	2分	2分	2分 決勝のみ	有			○	○ グローブ	○	○	○	女子○ 男子×
一般 女子	2分	2分	2分 決勝のみ	有	打撃で3秒 以上のダウン	①完全に宙に浮かせ転倒させ タイミング良く下突きを合わ せれば技有り ②上段にクリーンヒットし ダメージがあれば技有り ③～⑥ジュニアと共通	×	×	○	任意	○ 硬質可	
一般 男子	2分 準決勝から 3分	2分	2分 準決勝から	有	3秒以上の 戦意喪失		×	×	×	×	○	×

※JKJO 指定品と同タイプで、JKCロゴマークが入っているヘッドガード・サポーターおよび新極真のロゴマークが入っているサポーター（新極真 NS, 新極真 SL-3058）ヘッドガード（金網面 HG-M3-WH-SK）は使用可。

反 則	失 格
a. 掴み、掴んでからの攻撃、掛け、抱え込み b. 掌底押し、正拳押し、相手の身体に手・胸を付けての攻撃 c. 頭突き、頭をつけての攻撃、背後からの攻撃 d. 手技による顔面・首への攻撃、膝への関節蹴り e. 下腹部（帯より下、股関節より上）への攻撃（一般は金的） f. 故意に場外へ出る事、審判が判断した技のかけ逃げ g. 上段膝蹴り（小学生以下は反則、中学生以上は有効） h. 主審の「やめ」の合図の後に意図的に攻撃をした場合 i. その他審判が反則とみなした場合	a. 注意4となった場合 b. 一度の反則でも相手がドクターストップになった場合 c. 試合時間に遅れた時 d. 審判員の指示に従わない時 e. 試合開始から判定が下されるまでの嘔吐はダメージ とみなされ失格とする f. 規定体重を超えていた場合 g. 試合中マスクなどが道着の中から落ちた場合

判定優先順位	判定基準図解
一本 (失格) > 技有り > ダメージ > 有効打 > 攻撃数 > 積極性	

注意差の関係	
0 ≦ 注意1 ≦ 注意2 ≦ 注意3 > 注意4	注意差1の時は最終延長以外判定に影響しない。注意4になった時点で失格
0 ≧ 注意2	注意差2の時は基本的に負けだが、8:2以上の試合内容で引き分けもある
0 > 注意3	注意差3の時はどんなに試合内容でリードしていても技有りを取らない限り負けである
0 > 注意4	注意4になった時点で失格
注意1 ≧ 注意3	注意差が2なので基本的に負けだが、8:2以上の試合内容で引き分けもある
注意1 > 注意4	注意4になった時点で失格なので相殺されない
注意2 > 注意4	注意4になった時点で失格

注意差と技有りの関係	
0 < 技有+注意1 ≦ 技有+注意2 ≦ 技有+注意3 > 技有+注意4	注意差1の時は最終延長以外判定に影響しない。注意4になった時点で失格
0 < 技有+注意2	注意差2でも技有りがあるので勝ちである
0 ≦ 技有+注意3	技有りがあるので勝ちだが、8:2以上の試合内容で引き分けもある
0 > 技有+注意4	技有りがあっても注意4になった時点で失格
技有+注意1 ≧ 技有+注意3	注意差が2なので基本的に負けだが、8:2以上の試合内容で引き分けもある
技有+注意1 > 技有+注意4	注意4になった時点で失格
技有+注意2 > 技有+注意4	注意4になった時点で失格

着 衣	禁 止 事 項
<ul style="list-style-type: none"> ・帯留め着用必須（帯が解けないように帯留め又はテープで固定） ・ファールカップはズボンの内側にすること。 ・男子のインナーTシャツは禁止、女子は白のみとする。 ・女子のチェストガードはTシャツの下に着用すること。 	<ul style="list-style-type: none"> ・判定後の「雄叫び」「ガッツポーズ」は厳禁とする。（注意・失格となる場合がある） ・判定に対しての抗議は一切受け付けない。 ・怪我によりテーピングを施す必要がある場合は救護係りの指示に従い検印を受ける。 ・テーピングは各自持参すること。

注 意 事 項
<ul style="list-style-type: none"> ・2023年4月1日以降に開催される大会は、セコンド1名(セコンドライセンス取得者のみ認めます) ・派手な髪型（金髪など過度の染髪、デザインした剃り込みを入れる等）での出場は禁止とする。 ・大会参加前には必ず各自スポーツ保険に加入すること。・大会主催者は、大会当日の事故・怪我・盗難についての一切の責任を負わないこととする。

IKA大会競技規定(初心)

【試合時間】 本線マスト ◎初心クラス 1分

【防具着用表】

防具	ヘッドガード	拳サポーター	スネサポーター	膝サポーター	ファールカップ	チェストガード
幼年	○	○	○	任意	○	×
小学女子	○	○	○	3年以上義務	○	2年生以下不可3年以上義務
小学男子	○	○	○	3年以上義務	○	×
中学女子	○	○	○	○	○	○
中学男子	○	○	○	○	○	×

【防具に関する注意事項】

※ヘッドガード、サポーター類、赤紐はすべて各自で持参してください。貸し出しはありません。

※ヘッドガードはフェイスシールドは任意です

※サポーター類はJKJ0指定のサポーターではなくても使用可能(類似品)です。

※幼児のファールカップ、ヒザサポーターなど使用していない場合の事故などは自己責任となります。小学生以上は規定を守らない場合は失格となります。

※ヒザサポーターは3年生以上義務となります。2年生以下は自由です。

※参加申込の人数によりクラス変更もあります。変更のある場合は、前もってご連絡いたします。

※試合による怪我は自己責任となりますのでその点ご注意ください。OYAJI バトルに関しましては誓約書に同意を頂きます。

【ルール】

<1本勝ち>

○反則箇所を除く部分への突き・蹴りなどで瞬間的に決め、そのダメージにより相手を倒した場合はすべて1本勝ちとします。

○ダメージにより、戦意喪失した場合。

<技あり>

○反則箇所を除く部分への突き・蹴りなどを瞬間的に決め、そのダメージにより一時的に動きが止まった場合。又は、崩れた場合、戦意を喪失した場合は技ありとします。

○ノーガードで相手選手の上段に蹴りわざがヒットした場合。

○前蹴り・下段蹴りで相手選手をきれいに転倒させて、下段突きをした場合。

○下段蹴りなどで、相手選手が足を引きずる様な場合。

○同時に蹴りが入った場合は、先に入った方が技ありとし、まったく同じ場合は相打ちとし技ありとはならない。

○胴廻し回転蹴りをかわし、タイミングよく下段付きをした場合。

<反則>

○掴み、掴んでからの攻撃。

○掌底、または正拳による押し、手・肘による顔面への攻撃。

○頭突き、金的への攻撃。

○倒れた相手、背後からの攻撃。

○故意に場外に出ること。

○故意に倒れ、相手に攻撃をさせない事。かけ逃げなど。

○上段ヒザ蹴り。(幼年・小学生は反則。中・高校生は有効)

○以上の反則には審判より注意が与えられ、注意4回で失格(反則負け)となります。

OYAJI バトル競技規定

【試合時間】 決勝戦以外 本線マスト 決勝戦のみ1回まで延長あり

◎ 40~49歳以下 2分 ◎ 50~59歳 1分30秒 ◎ 60~65歳 1分

【防具】 ①ヘッドガード、マスクの着用は任意

②グローブ(オープンフィンガーに限る)、膝サポーター、脛サポーター(布製)及びファールカップ着用必須

③マウスピースは任意

※その他のルール、注意事項は上記「IKA大会競技規定」と同じです

初級 幼児男女混合の部

3名 Bコート

優勝		おおつか よういちろう 大塚 瑤一郎 空手道 中山道場	たかはし さき 高橋 咲希 北峰会足立支部	いのうえ ひろい 井上 寛唯 正伝流空手道中村道場	順位	勝敗
1	おおつか よういちろう 大塚 瑤一郎 空手道 中山道場		B-12	B-17		
2	たかはし さき 高橋 咲希 北峰会足立支部			B-23		
3	いのうえ ひろい 井上 寛唯 正伝流空手道中村道場					

初級 小学1年生男子の部

2名 Bコート

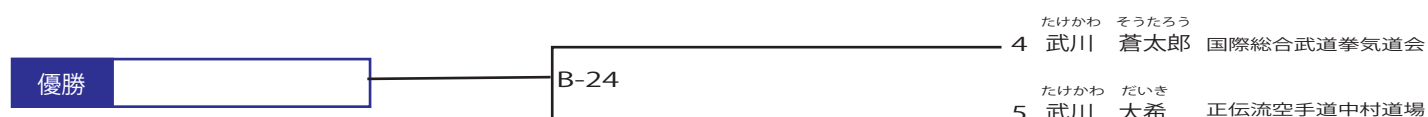

初級 小学2年生男子の部

13名 Bコート

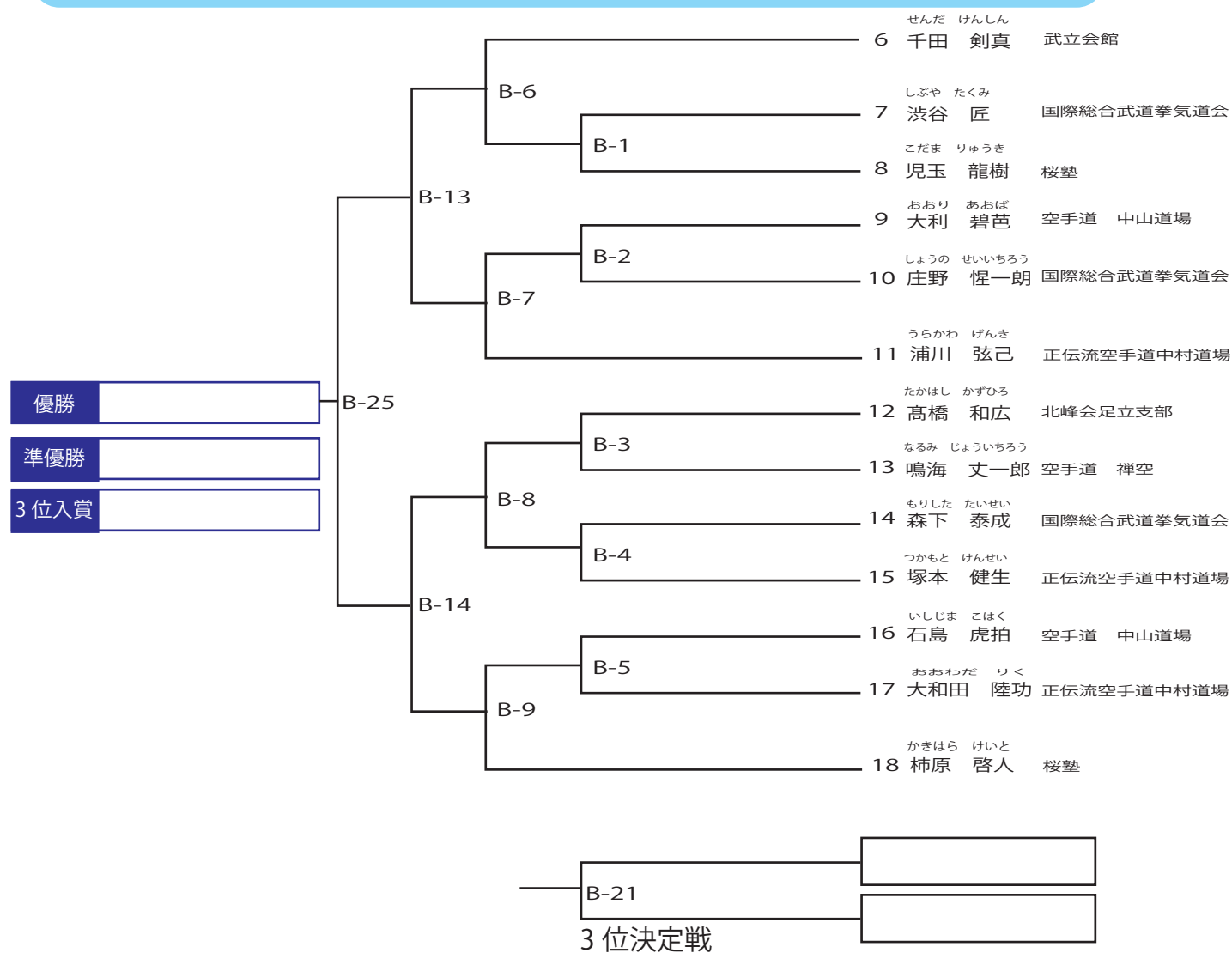

初級 小学3年生男子の部

6名 Bコート

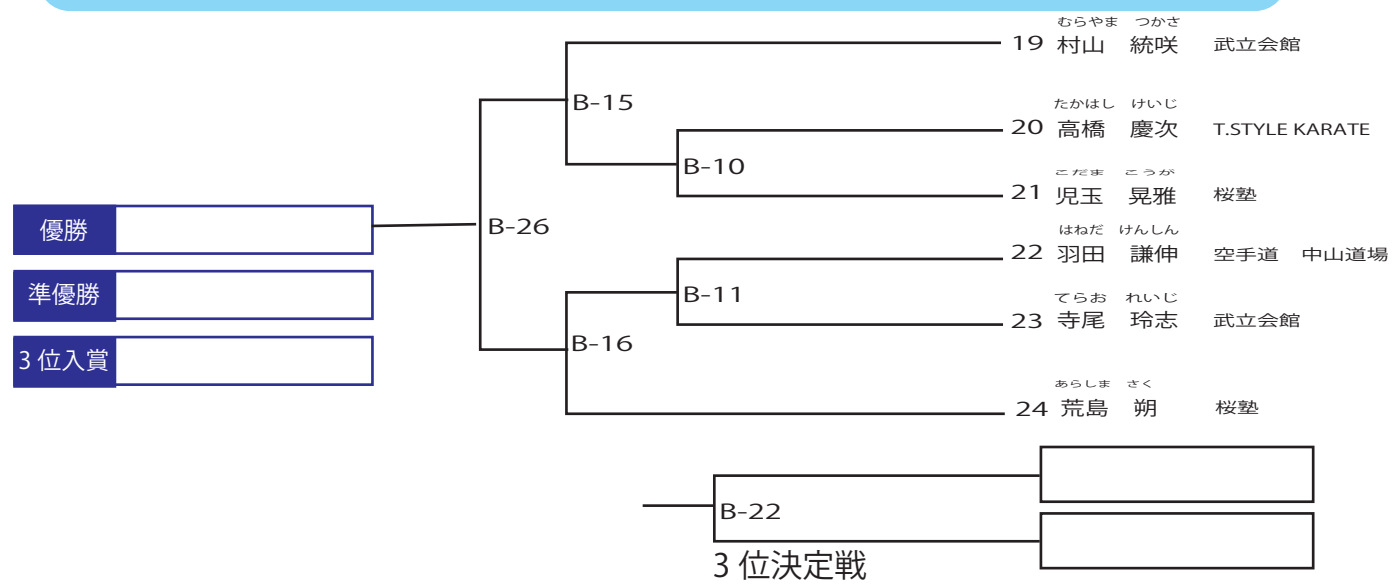

初級 小学4年生男子の部

10名 Aコート

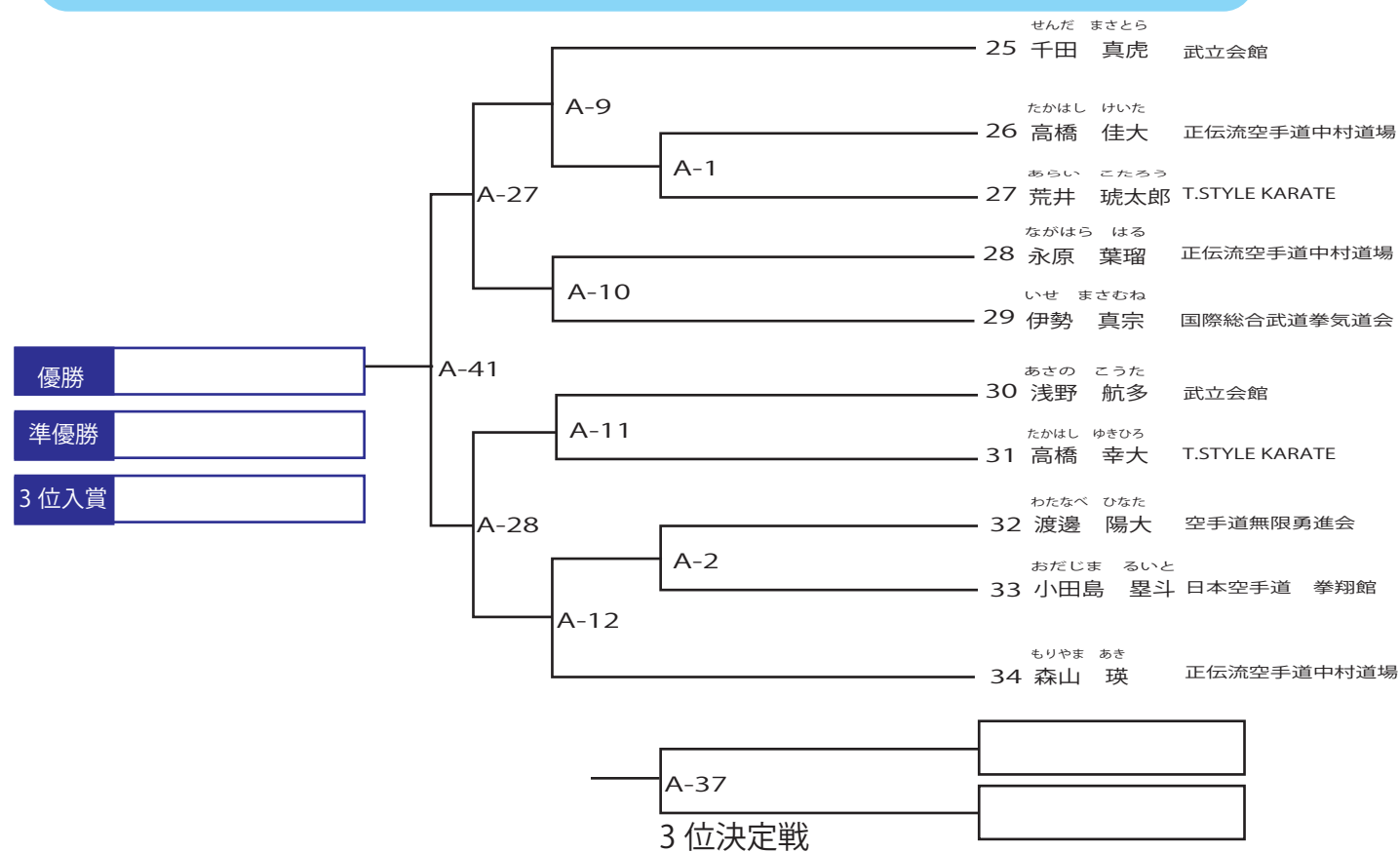



日本空手道 禅空

頑張れ！禅空選手！

昌一・涼峨・琳莉華・丈一郎

初級 小学5年生男子の部

13名 Aコート

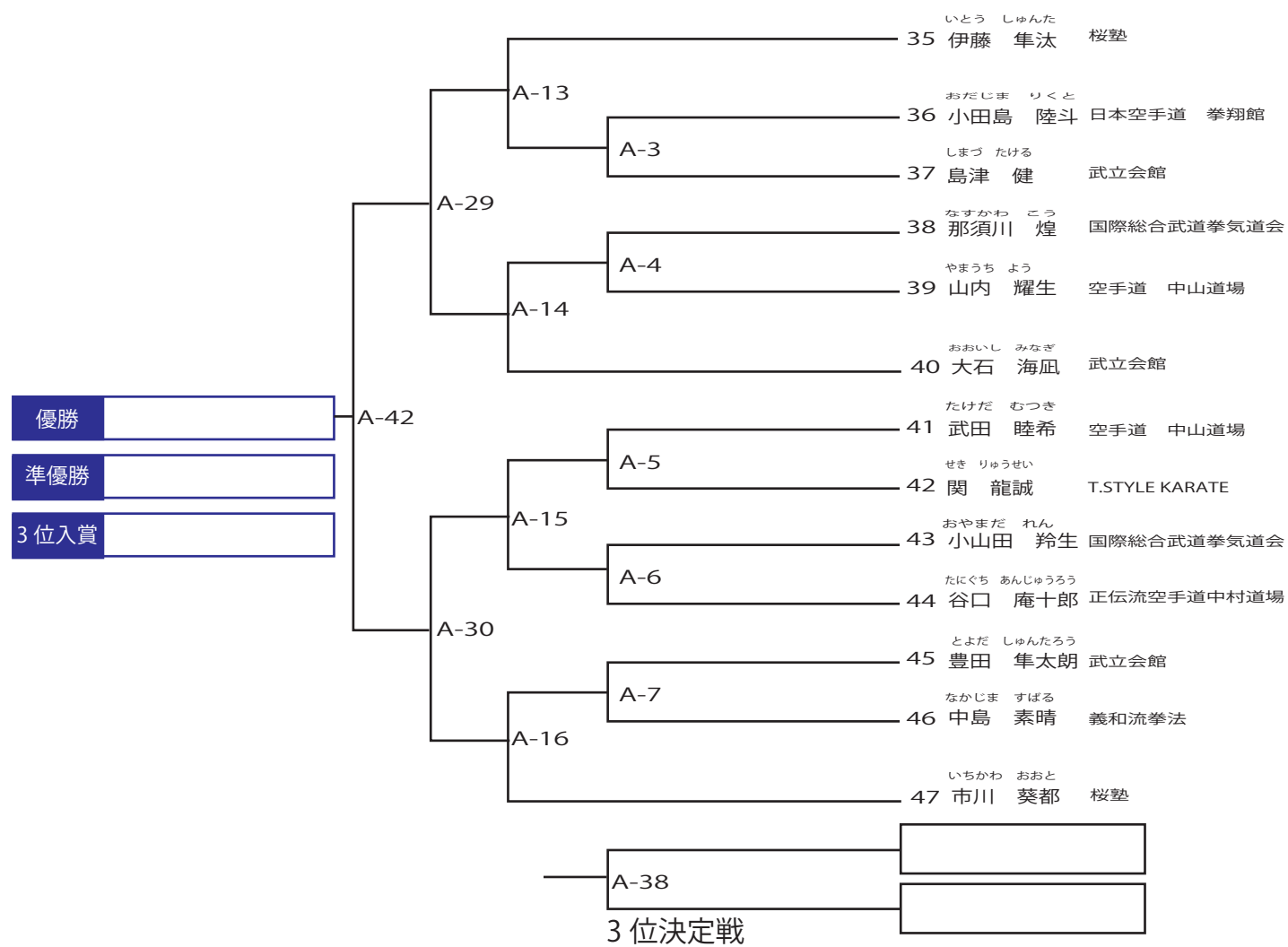

初級 小学6年生男子の部

9名 Aコート

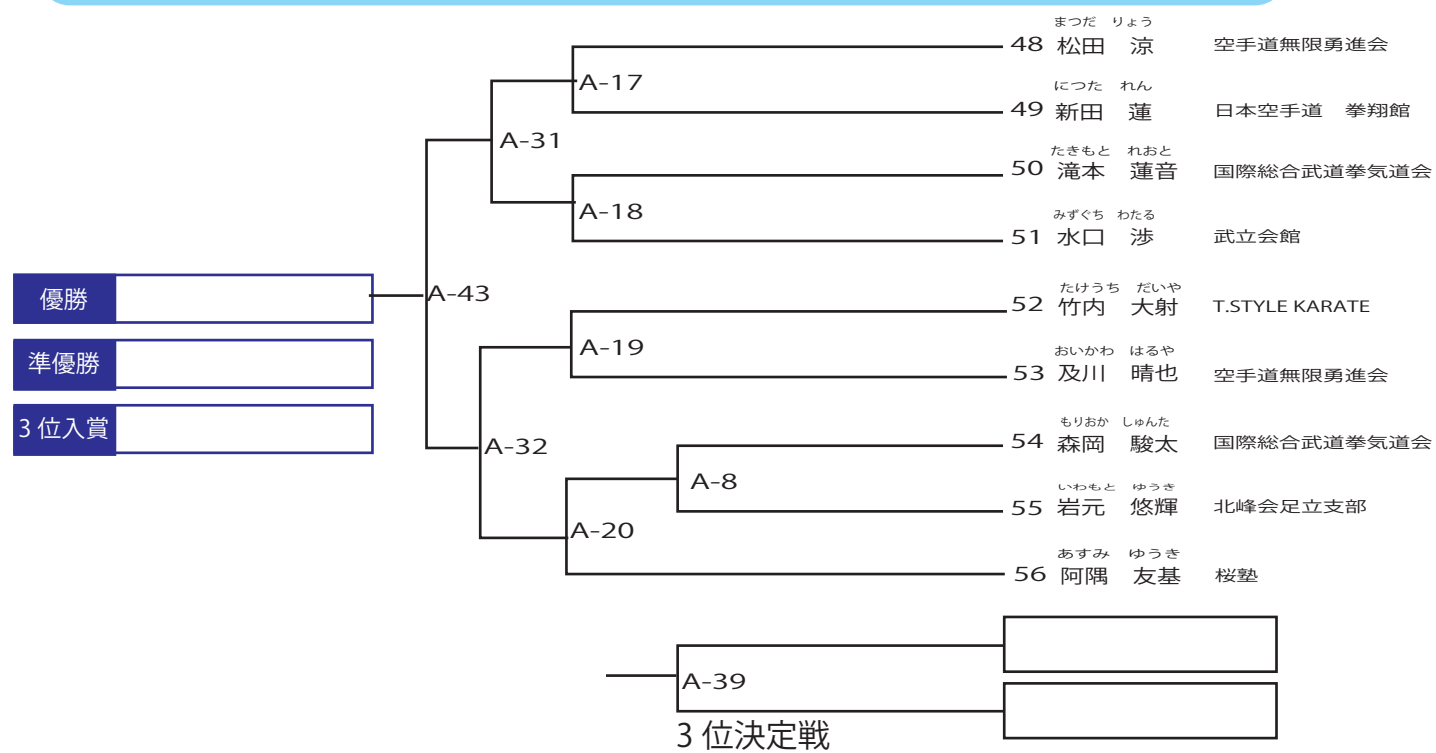

初級 中学生男子の部

8名 Aコート

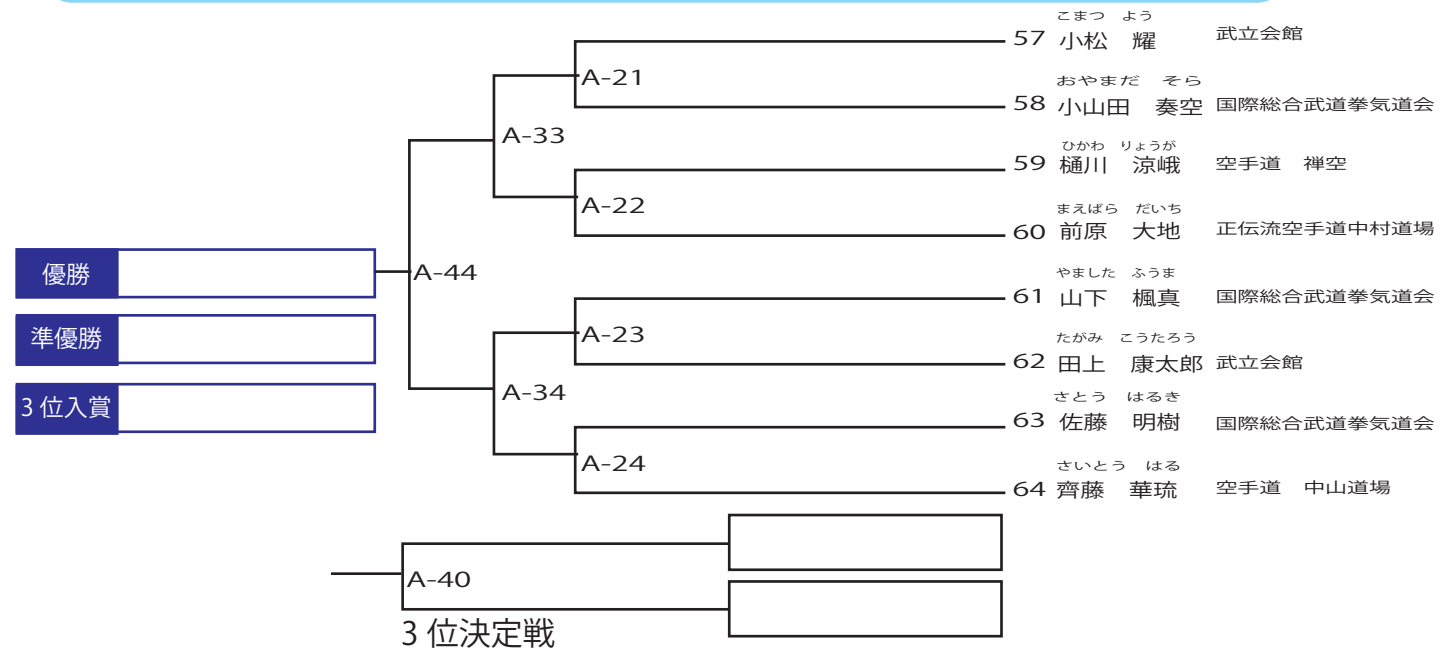

初級 小学1年生女子の部

3名 Aコート

優勝		いしだ さくら 石田 彩桜 空手道無限勇進会	おだじま みく 小田島 未来 日本空手道 拳翔館	さとう ひなた 佐藤 ひなた 国際武道拳気道会	順位	勝敗
65	いしだ さくら 石田 彩桜 空手道無限勇進会		A-25	A-35		
66	おだじま みく 小田島 未来 日本空手道 拳翔館			A-45		
67	さとう ひなた 佐藤 ひなた 国際武道拳気道会					

初級 小学3年生女子の部

2名 Aコート

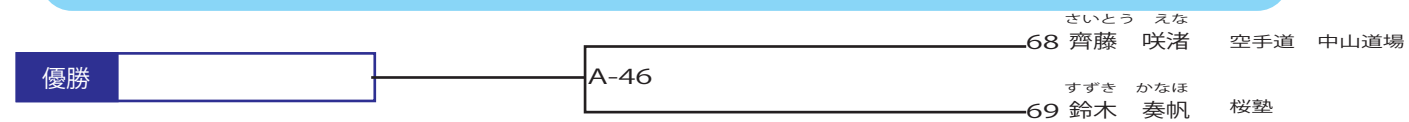

初級 小学5年生女子の部

3名 Aコート

優勝		むの えみか 武野 笑花 空手道 真士会	はねだ ゆうざ 羽田 結咲 空手道 中山道場	いまいずみ りさ 今泉 俐咲 空手道 中山道場	順位	勝敗
70	むの えみか 武野 笑花 空手道 真士会		A-26	A-36		
71	はねだ ゆうざ 羽田 結咲 空手道 中山道場			A47		
72	いまいずみ りさ 今泉 俐咲 空手道 中山道場					

初級 中学生女子の部

2名 Aコート

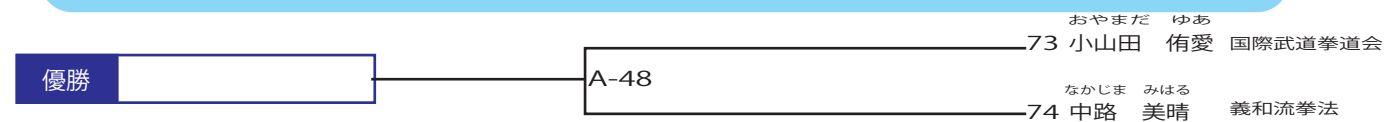

初心 幼児男女混合の部

7名 Bコート

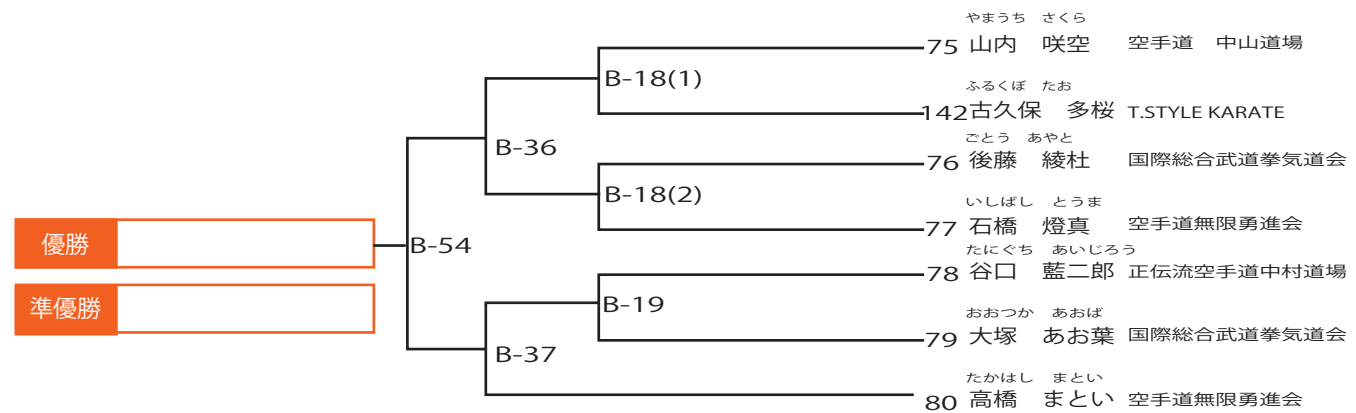

初心 小学1年男子の部

3名 Bコート

優勝		むの たくみ 武野 拓己 空手道 真士会	さとう りいち 佐藤 凜一 国際総合武道拳気道会	すぎうら もとき 杉浦 元喜 正伝流空手道中村道場	順位	勝敗
81	むの たくみ 武野 拓己 空手道 真士会		B-20	B-27		
82	さとう りいち 佐藤 凜一 国際総合武道拳気道会			B-38		
83	すぎうら もとき 杉浦 元喜 正伝流空手道中村道場					

初心 小学2年男子の部

5名 Bコート

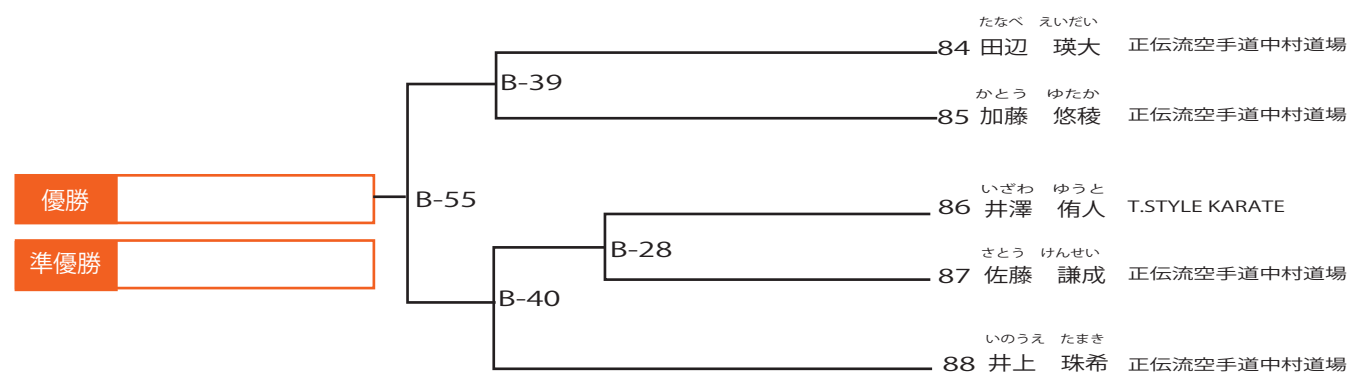

初心 小学3年男子の部 A

4名 Bコート

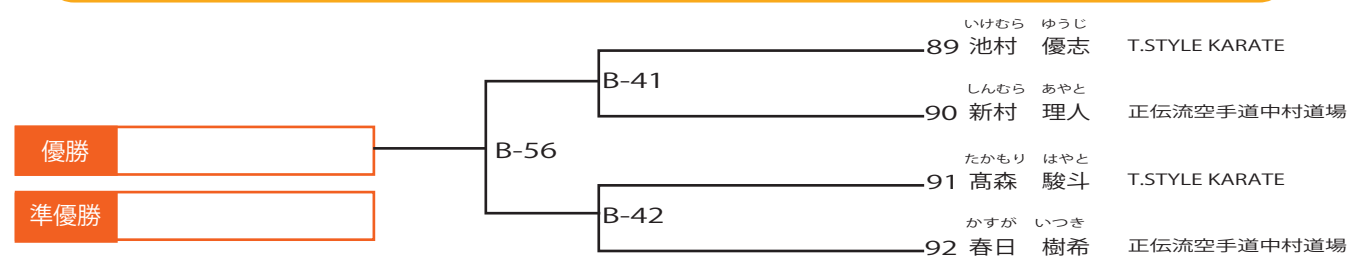

初心 小学3年男子の部 B 4名 Bコート

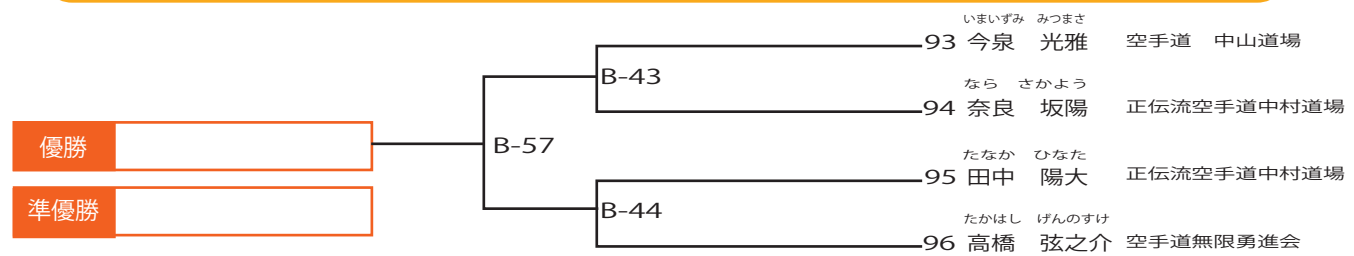

初心 小学4年男子の部 A 5名 Bコート

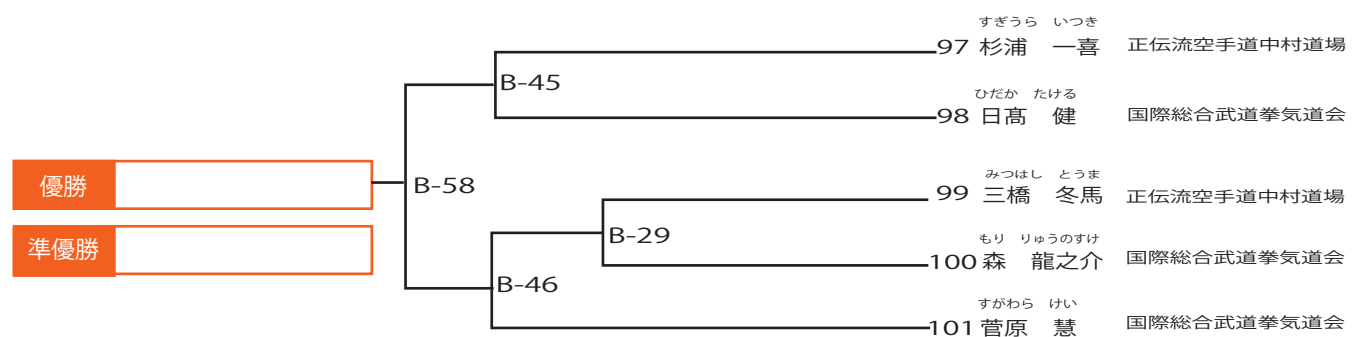

初心 小学4年男子の部 B 5名 Bコート

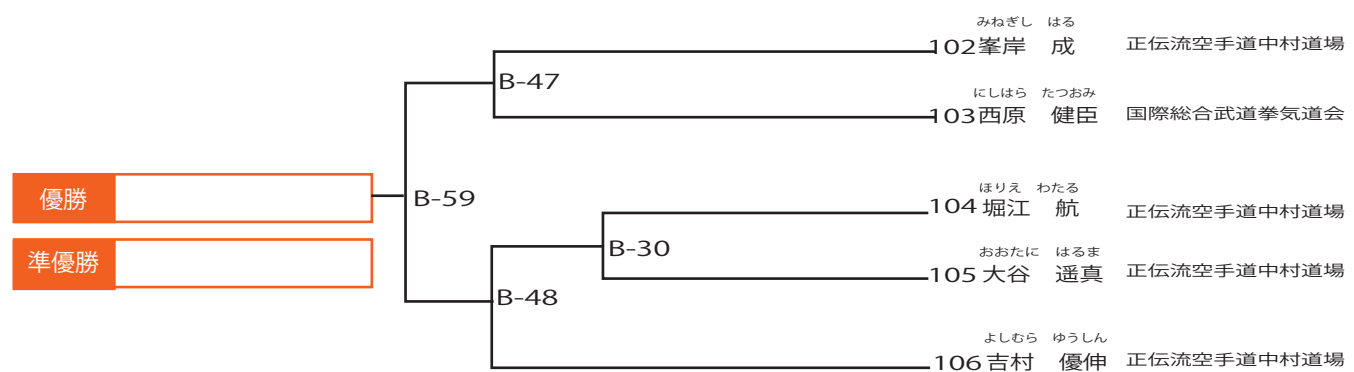

初心 小学5年男子の部 5名 Bコート

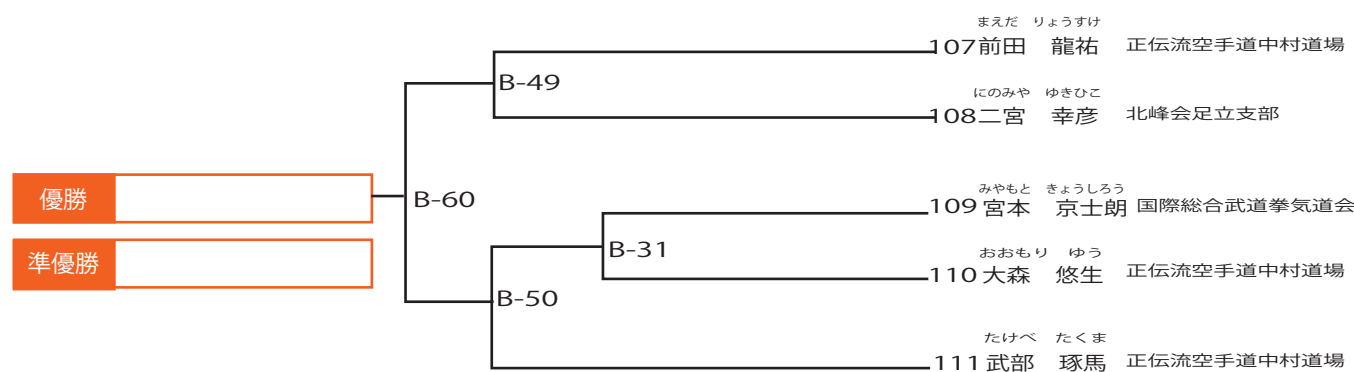

初心 中学生男子の部 2名 Bコート

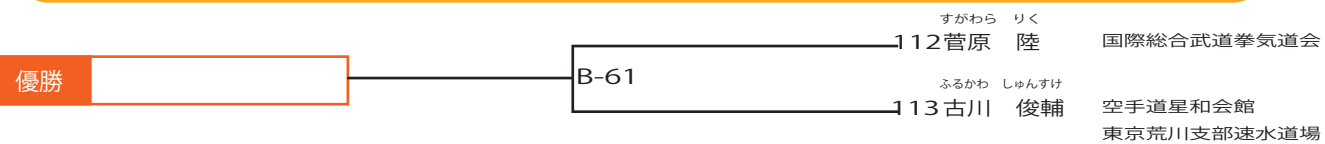

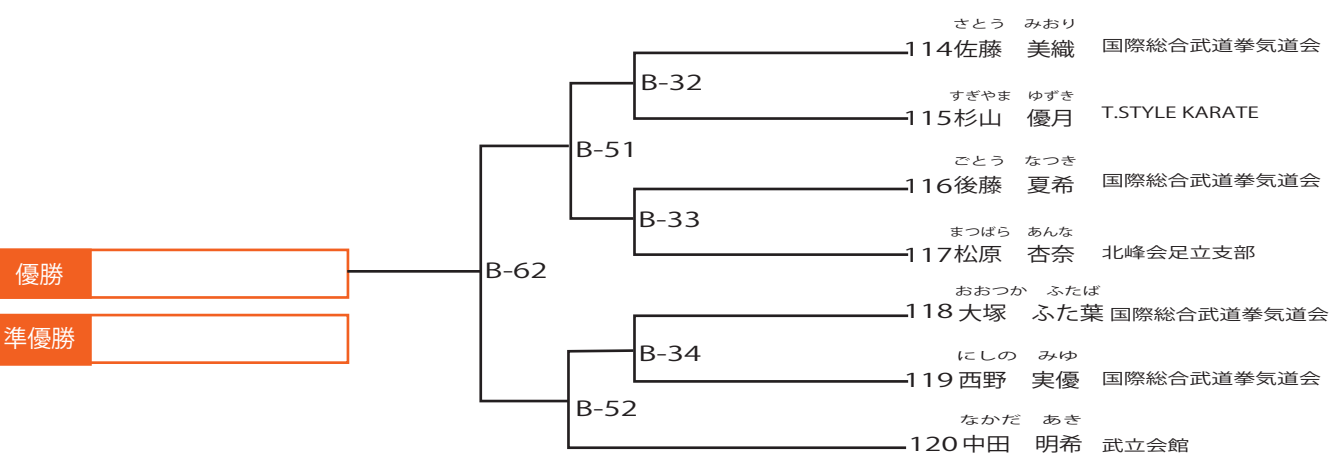

初心 小学3年女子の部 7名 Bコート



初心 小学4・5年女子の部 A 3名 Bコート

優勝		おおの あやな 大野 絢菜 日本空手道 拳翔館	かねこ ちな 金子 知愛 武立会館	はば かりん 羽場 花凛 正伝流空手道中村道場	順位	勝敗
121	おおの あやな 大野 絢菜 日本空手道 拳翔館		B-35	B-53		
122	かねこ ちな 金子 知愛 武立会館			B-63		
123	はば かりん 羽場 花凛 正伝流空手道中村道場					

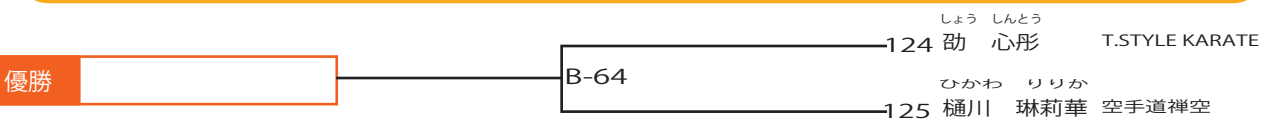
初心 小学4・5年女子の部 B 2名 Bコート

正伝流空手道 中村道場
ガンバレ拳士達!

OYAJI バトル (上級クラス) ヤングマスターズ 2名 Aコート

A-54 終了後 10 分間の休憩

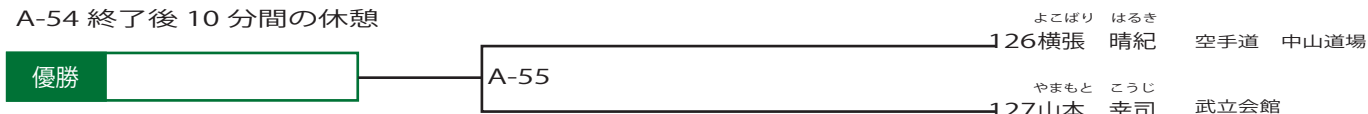

OYAJI バトル (上級クラス) マスターズ 2名 Aコート



OYAJI バトル (上級クラス) グランドマスターズ 6名 Aコート

A-52 終了後 5 分間の休憩

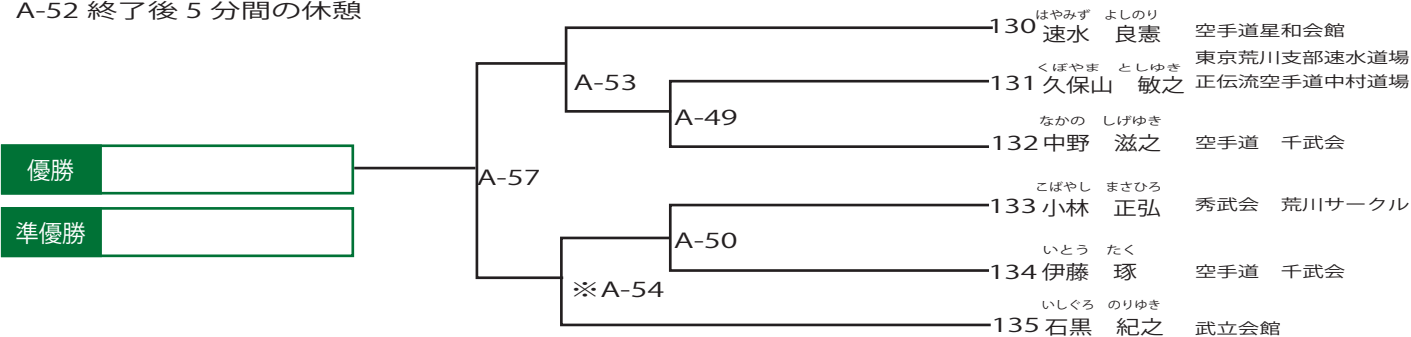

OYAJI バトル (上級クラス) キングマスターズ 4名 Aコート

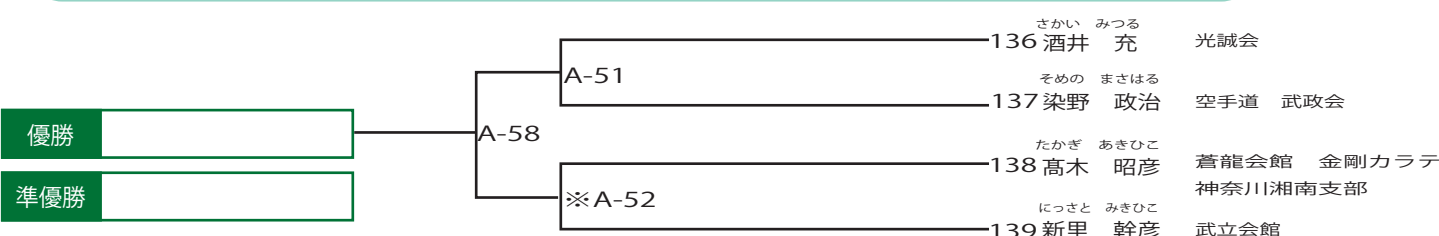

OYAJI バトル (上級クラス) ロイヤルマスターズ 2名 Aコート

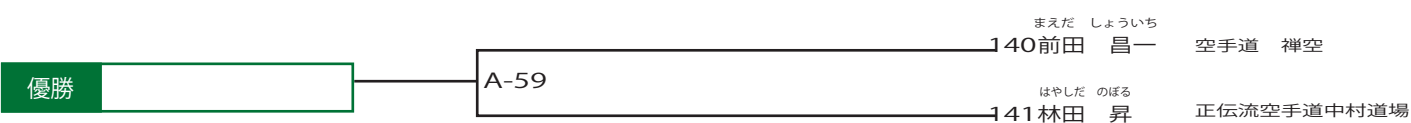

参加協力団体 ご参加、ご協力ありがとうございます。

T.STYLE KARATE	義和流拳法	空手道中山道場
日本空手道 拳翔館	空手道秀空会	国際総合武道拳気道会
蒼龍会館 金剛カラテ神奈川湘南支部	秀武会荒川サークル	空手道星和会館東京荒川支部速水道場
武立会館	桜塾	空手道 武政会
日本空手道 禅空	北峰会足立支部	空手道 千武会
真士会	正伝流空手道中村道場	

ジュニア団体戦

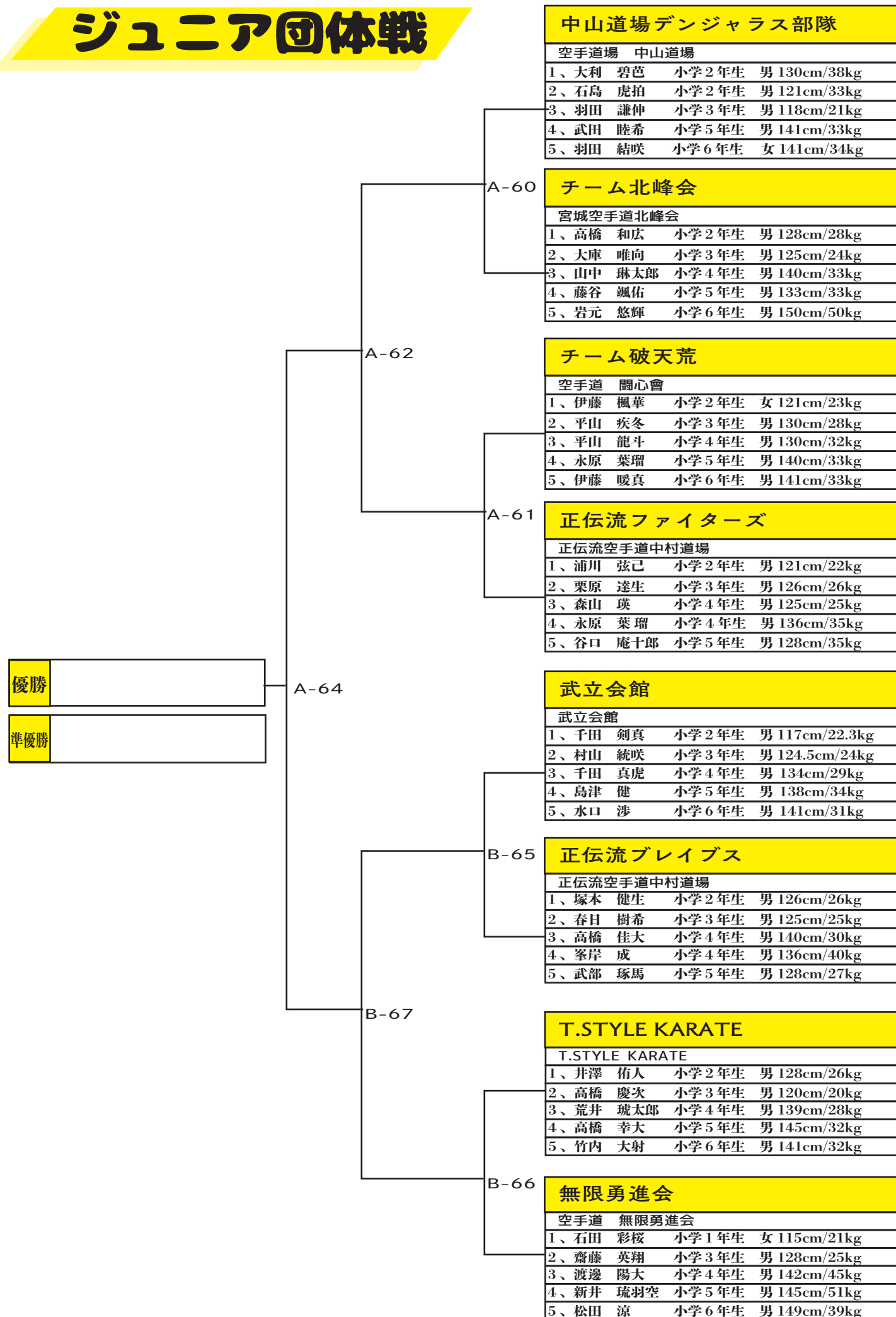

初級シニア団体戦

優 勝	A-63	フルコンタイガース
		正伝流空手道 中村道場 国際総合武道拳気道会
		1、森 勇介 170cm/61kg
		2、津嘉山 寛哲 172cm/71kg
		3、須藤 慎太郎 172cm/86kg
		武立会館
		武立会館
		1、中田 諭 172cm/65kg
		2、平方 満 174cm/70kg
		3、今西 健仁 174cm/90kg

●団体戦のルール説明

[ジュニア初級団体戦]

- ・先鋒、次鋒、中堅、副将、大将の5人チーム。(混成チームは2道場までとします。)
- 1回戦 先鋒1・2年生 次鋒2・3年生 中堅3・4年生 副将4・5年生 大将5・6年生
- ・2回戦以降は1番最初の学年チームが大将へとかわりローテーションしていく。
- ・男女混合チームでの参加可。(男女の比率は取り決めはありません。)
- ・試合時間1分、本戦マスト判定、全試合終了後3勝したチームが勝ちとなります。
- ・試合途中でのメンバーの交替はできません。
- ・団体戦に限り自由に応援をして頂けます。

[シニア初級団体戦]

- ・出場選手年齢 40歳以上
- ・先鋒、中堅、大将の3人チーム。
- ・2回戦以降は先鋒が大将へとかわりローテーションしていく。
- ・体重制限チーム3人の合計体重が230kg以内であること。
- ・試合時間1分30秒、本戦マスト判定、全試合終了後2勝したチームが勝ちとなります。
- ・試合途中でのメンバーの交替はできません。
- ・団体戦に限り自由に応援をして頂けます。