

大会式次第

- 8:30 開場** (体育館入口で検温・消毒をお願い致します)
受付 (アリーナ入口にて団体受付を行います)
計量 (未満クラスの選手は各コートで計量を行います)
- 9:30 開会式** (国歌斉唱、来賓挨拶、来賓紹介、ルール説明、諸注意事項説明、選手宣誓)
- 9:50 試合開始** (選手、審判、スタッフ、関係者以外は試合場内には降りられません)
(全クラス、各コートにおいて決勝戦まで行います)
(表彰は各クラス終了後、試合コートにて行います)
- 12:00 お昼休憩** (全コート一斉休憩となります)
- 12:40 試合再開**
- 14:30 閉会式** (終了時間は都合により変更になる場合がございます。あらかじめご了承ください)

お知らせ及び諸注意事項

【お知らせ】 今大会は、初級クラスは全日本初級地域ランキングのポイント大会となっております。
優勝→10点/準優勝→7点/三位→5点/出場(入賞者以外)→1点となります。

【計量について】

受付後、kg未満クラスの選手は各試合開催コートにて体重測定を行います。
上・Tシャツ、下・空手着での計量となります。規定体重+500gまで考慮致します。

【防具・サポーターについて】

公平性を持たすため、選手は基本的にJKJ0指定の防具・サポーターをお使い下さい。
お持ちでない選手は同等品でも可。ただし黒色のものや革製のものは禁止となります。

【セコンド・応援について】

セコンドはJKCセコンドライセンス取得者のみ可能です(正装・ライセンス証携帯)
また、セコンド以外の応援は一切禁止となっております。

【試合進行について】

選手は各自5~7試合前までに試合コートに集まって下さい。不在の場合は失格となります。
1階アリーナの試合場パーテーション内はスタッフ、審判員、選手以外は入場できません。
但し、低年齢の選手(小学3年生まで)の待機席までの保護者の誘導は可とします。

【表彰について】

各クラスの入賞者は試合終了後、試合コートにて表彰を行います。
表彰が4名の場合の第3位の選手も決勝戦が終わるまで試合コート近くで待機して下さい。
賞状については後日、各団体様に郵送させていただきます。

【マナーについて】

選手は会場や試合場の出入りの挨拶等、武道として礼節を重んじる行動を心がけてください。
粗暴な態度や空手家として礼節を欠く行為があれば失格となる場合もあります。
付添いの方についても同様をお願いします。会場内での帽子・キャップの着用はご遠慮ください。

【その他】

試合中のフラッシュ撮影は、試合の妨げになりますのでご遠慮ください。
アリーナ内での飲食は、選手の水分補給以外は禁止となっておりますので2階観覧席でお願いします。
貴重品は各自で徹底管理して下さい。ゴミは必ず各自でお持ち帰りください。

今大会における注意事項

新型コロナウイルスが「第5類」への引き下げとなりましたが、まだ完全に終息していないので各自手洗い、うがい、手指消毒を励行してください。また、以下の注意事項につきまして、皆様のご理解・ご協力をお願い致します。

①会場でのマスク着用は自由と致します。ただし、周囲に迷惑になるような大声での会話はご遠慮下さい。

②入場の際、施設入口に自動検温機があります。そのまま立ち止まらずに通り返けて下さい。
37.5℃以上の発熱のある方は施設の職員の方から指摘があり、退場させられます。
その場合はご了承の程お願い致します。

③今大会のセコンドに入れるのは、JKCセコンドライセンス取得者のみとなっております。
ただしセコンドは正装（スーツ、空手着）となり、ライセンス証を必ず携帯してください。
試合場入場時に係の者がチェックいたします。ライセンスを持っていても私服やライセンス証不携帯の場合は入れません。ライセンス証の貸し借りも認めません。セコンドでは「効いた」「倒せ」などの暴言は控えてください。また選手への試合以外での罵倒も絶対にやめてください。
あまりに悪質な場合はライセンスカード取り上げとなり、場合によっては協議の上、ライセンスはく奪となります。マナーを守って頂き、選手の能力発揮のためのセコンドをお願い致します。

④選手の飛沫感染防止ヘッドガードシールドは任意と致します。

⑤ウォーミングアップについて、1階アリーナ内の両端を解放しますのでそこで行ってください。
メインアリーナ外の廊下や施設内の他の場所では行わないでください。

⑥初心クラスは本戦1分マスト、初級クラスは本戦1分30秒マストで行います。

⑦上級クラスは本戦1分30秒→延長1分マストで行います。

⑧一般男子初級、一般女子初級、大学生男子は本戦2分→延長2分マストで行います。

⑨シニアクラスは、ヤングマスターズ・マスターズは本戦2分マスト。グランドマスターズ・キングマスターズは本戦1分30秒マスト。シニア女子は本戦1分30秒マストで行います。

⑩北信越一般男子上級は準々決勝までが本戦2分→延長2分→体重判定（5kg以上で有効）
準決勝からは本戦3分→延長2分→再延長2分→体重判定（5kg以上で有効）となります。

大会参加団体

武奨館吉村道場 桜塾 正樹道場 七州会 勲心會 眞琉會 澤崎道場
(社)極真会館高橋道場 (社)極真会館小井道場 (社)極真会館竹吉道場
極真会館坂本派福井県本部 極真会館尾張名古屋松田道場 正道会館正天會
拳聖塾 LA GYM JAPAN藤田道場 嶋田塾 盟武会木下道場 翔心會戸田道場
武心会 川田道場 講武館 執心会 極真会館浜井派東京足立選手會

(順不同、敬称略)

※大会への参加ご協力ありがとうございます。大会実行委員長 中島新治

会場案内図

入口

入口

A

- 初心 幼年 (7名)
- 初心 小学1年男子 (13名)
- 初心 小学2年男子 (10名)
- 初心 小学3年男女 (9名)
- 初心 小学4年男子 (7名)
- 初心 小学5年男子 (3名)
- 初心 小学1.2年女子 (5名)
- 初心 小学3.4年女子 (2名)
- 初心 小学5.6年女子 (4名)
- 上級 幼年男子 (2名)
- 上級 小学1.2年男子 (9名)
- 上級 小学2年女子 (3名)
- 上級 小学3年男子 (11名)
- 上級 小学4年男子30kg未満 (3名)

77試合

B

- | | |
|-----------------------|-----------------|
| ■上級 小学4年女子30kg未満 (2名) | ■一般男子初級 (6名) |
| ■上級 小学4年女子30kg以上 (3名) | ■大学生男子 (3名) |
| ■上級 小学5年男子35kg未満 (3名) | ■一般女子初級 (4名) |
| ■上級 小学5年男子35kg以上 (5名) | ■シニア女子 (2名) |
| ■上級 小学5年女子 (5名) | ■一般女子上級 (2名) |
| ■上級 小学6年男子40kg未満 (8名) | ■ヤングマスターズ (2名) |
| ■上級 小学6年男子40kg以上 (4名) | ■マスターズ (4名) |
| ■上級 小学6年女子 (3名) | ■グランドマスターズ (2名) |
| ■上級 中学1年男子42kg未満 (2名) | ■キングマスターズ (3名) |
| ■上級 中学1年男子52kg未満 (3名) | ■一般男子上級 (10名) |
| ■上級 中学2.3年男子 (6名) | |
| ■上級 中学2.3年女子 (2名) | |
| ■上級 高校女子 (2名) | |

70試合

C

- 初級 幼児男女混合 (1名)
- 初級 小学1年男子 (6名)
- 初級 小学2年男子 (13名)
- 初級 小学3年男子 (13名)
- 初級 小学4年男子 (13名)
- 初級 小学5年男子 (11名)
- 初級 小学6年男子 (13名)
- 初級 中学男子 (3名)
- 初級 小学2年女子 (1名)
- 初級 小学3年女子 (2名)
- 初級 小学4年女子 (2名)
- 初級 小学6年女子 (2名)
- 上級 小学4年男子30kg以上 (7名)

77試合

本
部
席

第1回イヌワシ杯・第37回北信越大会 試合規約

	試合時間			組 手		サポーター							
	本戦	延長	再延長	上段が	一本	技有り	ヘッドガード JKJO指定品 JKJO推奨品	拳 JKJO指定品 JKJO推奨品	スネ脛 JKJO指定品 JKJO推奨品	ヒザ膝 JKJO指定品 JKJO推奨品	ファール カップ JKJO推奨品	女性用 チェストガード JKJO推奨品	
幼児 小学生	1分30秒	延長 上級 1回 クラスの 1回 マストのみ		無	打撃により 一瞬でもダウン 3秒以上の 戦意喪失	① 宙に浮かせ転倒させる ② 上段にクリーンヒット ③ 一時的に動きが止まる ④ 一時的に戦意喪失 ⑤ 下段蹴りで足を引かず ⑥ 腹部のダメージで体が くの字になる ⑦ 防戦一方になり反撃しない 状態が続く	○	○	○	○ 3年以上 義務	○	3年生以上女子○ 2年生以下女子× 男子×	
中学生	1分30秒			有			○	○	○	○	○	○	女子○ 男子×
高校生	2分			有			○	○ グローブ	○	○	○	○	女子○ 男子×
シニア	2分 1分30秒 1分			有	打撃で3秒 以上のダウン 3秒以上の 戦意喪失	① 完全に宙に浮かせ転倒させ タイミング良く下突きを合わ せれば技有り ② 上段にクリーンヒットし ダメージがあれば技有り ③～⑥ ジュニアと共通	×	○ グローブ可	○	○	○	×	
一般初級 女子 大学生	2分	2分	有	×			○ グローブ可	○	○	○	○	女子○ 男子×	
一般 男子 上級	2分 準決勝から 3分	2分	有	×			×	×	×	○	×		

※ヘッドガードは金網付きのもののみ使用可

反 則
a. 掴み、掴んでからの攻撃、掛け、抱え込み b. 掌底押し、正拳押し、相手の身体に手・胸を付けての攻撃 c. 頭突き、頭をつけての攻撃、背後からの攻撃 d. 手技による顔面・首への攻撃、膝への関節蹴り e. 下腹部(帯より下、股関節より上)への攻撃(一般は金的) f. 故意に場外へ出る事、審判が判断した技のかけ逃げ g. 上段膝蹴り(小学生以下は反則、中学生以上は有効) h. 主審の「やめ」の合図の後に意図的に攻撃をした場合 i. その他審判が反則とみなした場合

失 格
a. 注意4となった場合 b. 一度の反則でも相手がドクターストップになった場合 c. 試合時間に遅れた時 d. 審判員の指示に従わない時 e. 試合開始から判定が下されるまでの嘔吐はダメージ とみなされ失格とする f. 規定体重を超えていた場合 g. 試合中マスクなどが道着の中から落ちた場合

判定優先順位
一本 (失格) > 技有り > ダメージ > 有効打 > 攻撃数 > 積極性

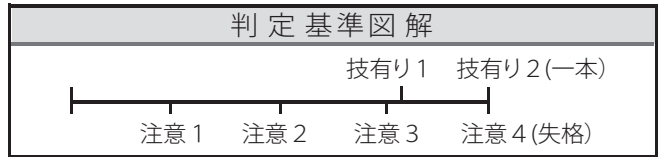

注意差の関係	
0 ≦ 注意1 ≦ 注意2 ≦ 注意3 > 注意4	注意差1の時は最終延長以外判定に影響しない。注意4になった時点で失格
0 ≧ 注意2	注意差2の時は基本的に負けだが、8:2以上の試合内容で引き分けもある
0 > 注意3	注意差3の時はどんなに試合内容でリードしていても技有りを取らない限り負けである
0 > 注意4	注意4になった時点で失格
注意1 ≧ 注意3	注意差が2なので基本的に負けだが、8:2以上の試合内容で引き分けもある
注意1 > 注意4	注意4になった時点で失格なので相殺されない
注意2 > 注意4	注意4になった時点で失格

注意差と技有りの関係	
0 < 技有+注意1 ≦ 技有+注意2 ≦ 技有+注意3 > 技有+注意4	注意差1の時は最終延長以外判定に影響しない。注意4になった時点で失格
0 < 技有+注意2	注意差2でも技有りがあるので勝ちである
0 ≦ 技有+注意3	技有りがあるので勝ちだが、8:2以上の試合内容で引き分けもある
0 > 技有+注意4	技有りがあっても注意4になった時点で失格
技有+注意1 ≧ 技有+注意3	注意差が2なので基本的に負けだが、8:2以上の試合内容で引き分けもある
技有+注意1 > 技有+注意4	注意4になった時点で失格
技有+注意2 > 技有+注意4	注意4になった時点で失格

着 衣
・帯留め着用必須(帯が解けないように帯留め又はテープで固定) ・ファールカップはズボンの内側にすること。 ・男子のインナーTシャツは禁止、女子は白のみとする。 ・女子のチェストガードはTシャツの下に着用すること。

禁 止 事 項
・判定後の「雄叫び」「ガッツポーズ」は厳禁とする。(注意・失格となる場合がある) ・判定に対しての抗議は一切受け付けない。 ・怪我によりテーピングを施す必要がある場合は救護係りの指示に従い検印を受ける。 ・テーピングは各自持参すること。

注 意 事 項
・2023年4月1日以降に開催される大会は、セコンド1名(セコンドライセンス取得者のみ認めます) ・ヘッドガードの飛沫感染シールドは任意とします。 ・派手な髪型(金髪など過度の染髪、デザインした剃り込みを入れる等)での出場は禁止とする。 ・大会参加前には必ず各自スポーツ保険に加入すること。 ・大会主催者は、大会当日の事故・怪我・盗難についての一切の責任を負わないこととする。

初心 幼年の部

(本戦1分マスト) 7名/Aコート

- 1 大澤 海生 (極真坂本福井) おおざわ かい
- 2 山貫 巧晴 (武奨館吉村) やまぬき こうせい
- 3 荒勢 捺月 (極真浜井石川) あらせ なつ
- 4 尾山 彬 (翔心會戸田) おやま あきら

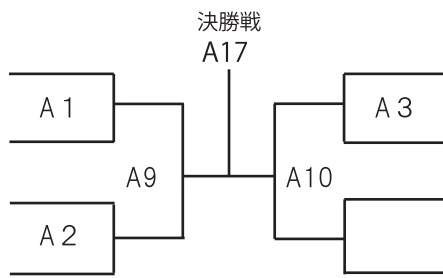

- 5 川崎 彪太郎 (武奨館吉村) かわさき こうたろう
- 6 水岡 結 (極真浜井石川) みずおか ゆい
- 7 石野 十獅 (桜塾) いしの とし

優勝

準優勝

初心 小学1年男子の部

(本戦1分マスト) 13名/Aコート

- 8 坂井 昂天 (極真浜井石川) さかい こうま
- 9 永長 宗一郎(極真小井道場) ながおさ そういちろう
- 10 橋 咲翔 (極真浜井石川) たちばな さきと
- 11 増井 倫太郎 (翔心會戸田) ますい りんたろう
- 12 前川 洸希 (極真浜井石川) まえかわ こうき
- 13 澤村 一咲 (極真浜井石川) さむら いっさ
- 14 倉賀野 央誠(極真小井道場) くらがの おうせい

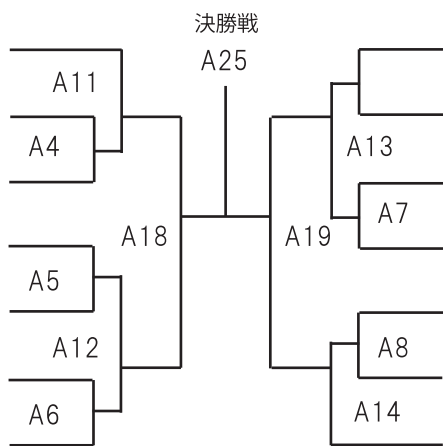

- 15 奥村 樹 (極真浜井石川) おくむら いつき
- 16 横井 悠人 (正樹道場) よこい ゆうと
- 17 山岸 蒼生 (極真浜井石川) やまぎし あお
- 18 岡田 一絆 (極真浜井石川) おかだ いっき
- 19 中森 陽斗 (翔心會戸田) なかもり あきと
- 20 田上 柊太 (極真小井道場) たがみ しゅうた

優勝

準優勝

3位

3位

初心 小学2年男子の部

(本戦1分マスト) 10名/Aコート

- 21 坂口 慶次 (武奨館吉村) さかぐち けいじ
- 22 金子 阿楠 (極真浜井石川) かねこ あなん
- 23 北川 飛翔 (極真浜井石川) きたがわ とわ
- 24 深山 智義 (翔心會戸田) みやま ともよし
- 25 赤峰 虎太郎(極真浜井石川) あかみね こうたろう

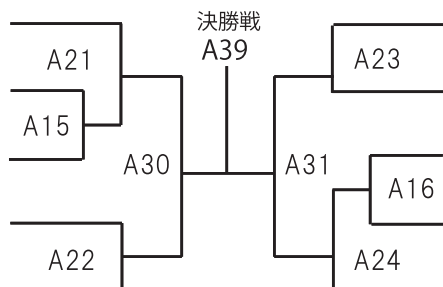

- 26 篠島 寛歩 (正道 正天會) ささじま ひろと
- 27 荒勢 朔久 (極真浜井石川) あらせ さく
- 28 杉本 武牙師(極真浜井石川) すぎもと むさし
- 29 林 陽弘 (武奨館吉村) はやし あきひろ
- 30 山本 善壱 (極真浜井石川) やまもと ぜんいち

優勝

準優勝

3位

3位

初心 小学3年男子の部

(本戦1分マスト) 9名/Aコート

- 31 松本 吉祐 (極真浜井石川) まつもと きすけ
- 32 青塚 大和 (極真浜井石川) あおつか やまと
- 33 前川 慶汰 (極真浜井石川) まえかわ けいた
- 34 井田 理太 (翔心會戸田) いだ りた

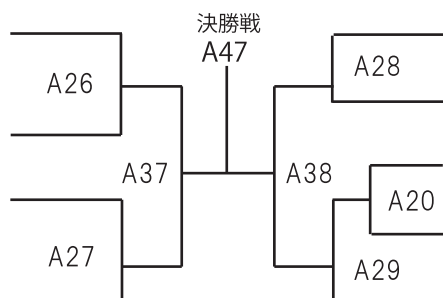

- 35 橋爪 康 (澤崎道場) はしづめ こう
- 36 赤峰 竜之介(極真浜井石川) あかみね りゅうのすけ
- 37 加持 孝征 (極真浜井石川) かじ こうせい
- 38 田中 成生 (正道 正天會) たなか なるみ
- 39 北口 紘 (極真浜井石川) きたぐち ひと

優勝

準優勝

3位

3位

初心 小学4年男子の部

(本戦1分マスト) 7名/Aコート

- 41 横井 柊哉 (正樹道場) よこい しゅうや
- 42 筒井 夕翔 (極真浜井石川) つつい ゆうと
- 43 渡辺 倫太郎(盟武会木下) わたなべ りんたろう

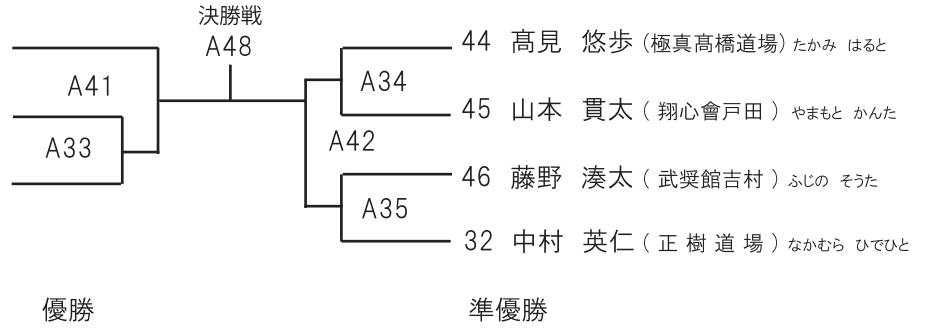

初心 小学5年男子の部

(本戦1分マスト) 3名/Aコート

- 47 草野 絢士 (極真浜井石川) くさの あやと
- 48 山室 撰莉 (正道 正天會) やまむろ せんり
- 49 川合 琉輔 (極真浜井石川) かわい りゅうすけ

草野	山室	川合	勝敗
	A32	A40	
A32		A49	
A40	A49		

優勝 準優勝

初心 小学1,2年女子の部

(本戦1分マスト) 5名/Aコート

- 50 本田 和蘭 (極真浜井石川) ほんだ のどか
- 51 中佐 弥琴 (武奨館吉村) なかさ みこと
- 52 大西 莉愛 (極真浜井石川) おおにし りあん

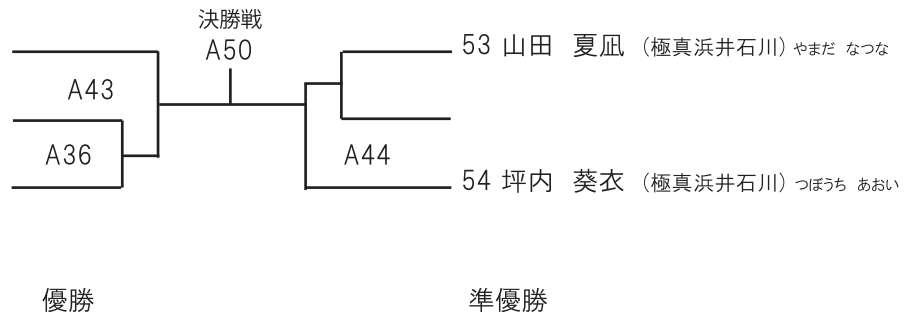

初心 小学3,4年女子の部

(本戦1分マスト) 2名/Aコート

- 55 近藤 寧郁 (正道 正天會) こんどう ねづか

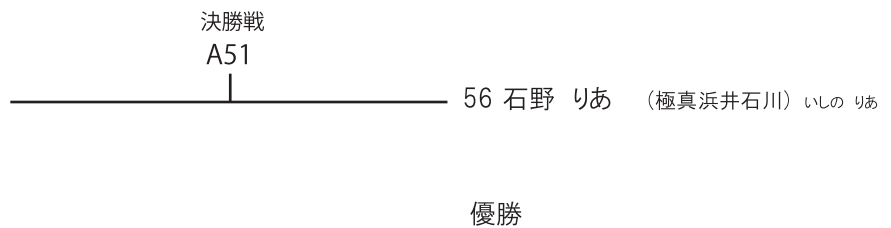

初心 小学5,6年女子の部

(本戦1分マスト) 4名/Aコート

- 57 近藤 吏珠 (正道 正天會) こんどう さとみ
- 58 金子 萌音 (極真浜井石川) かねこ もね

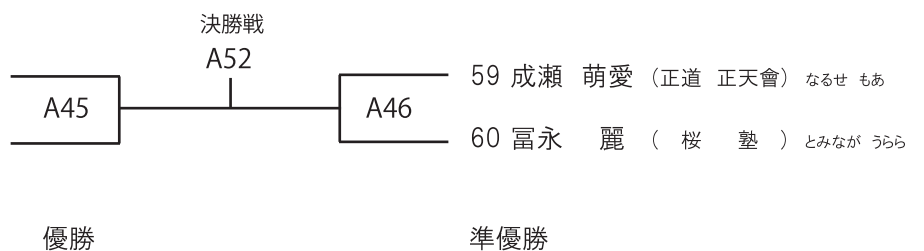

初級 幼児男女混合の部

(本戦1分30秒マスト) 1名/Cコート

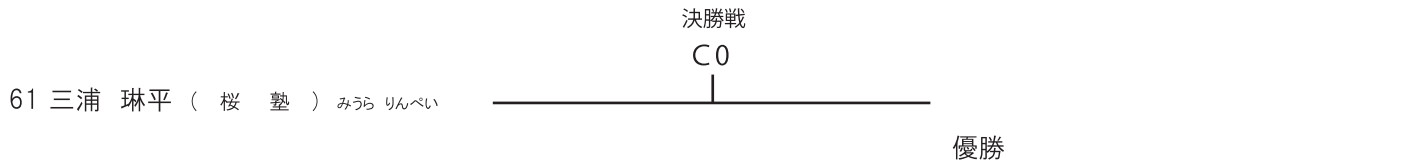

初級 小学1年男子の部

(本戦1分30秒マスト) 6名/Cコート

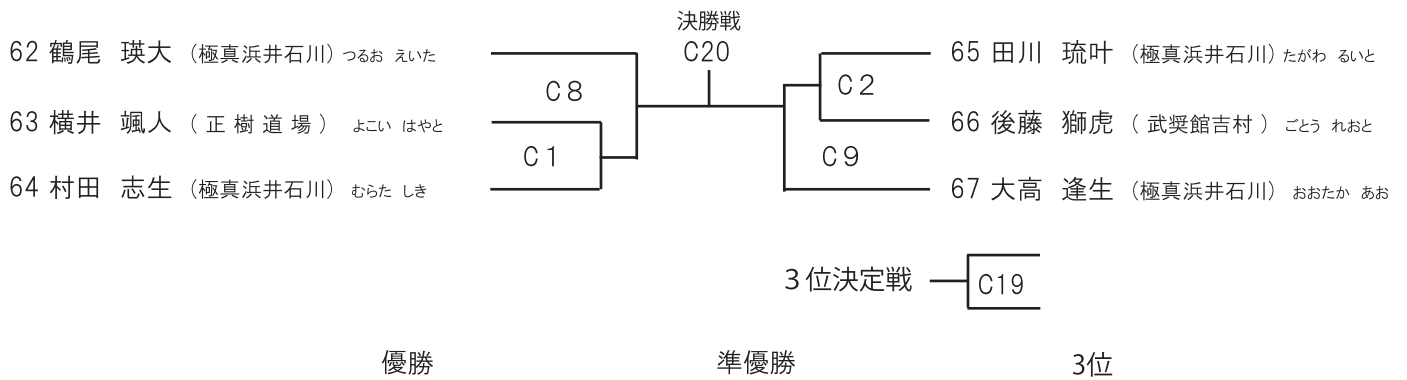

初級 小学2年男子の部

(本戦1分30秒マスト) 13名/Cコート

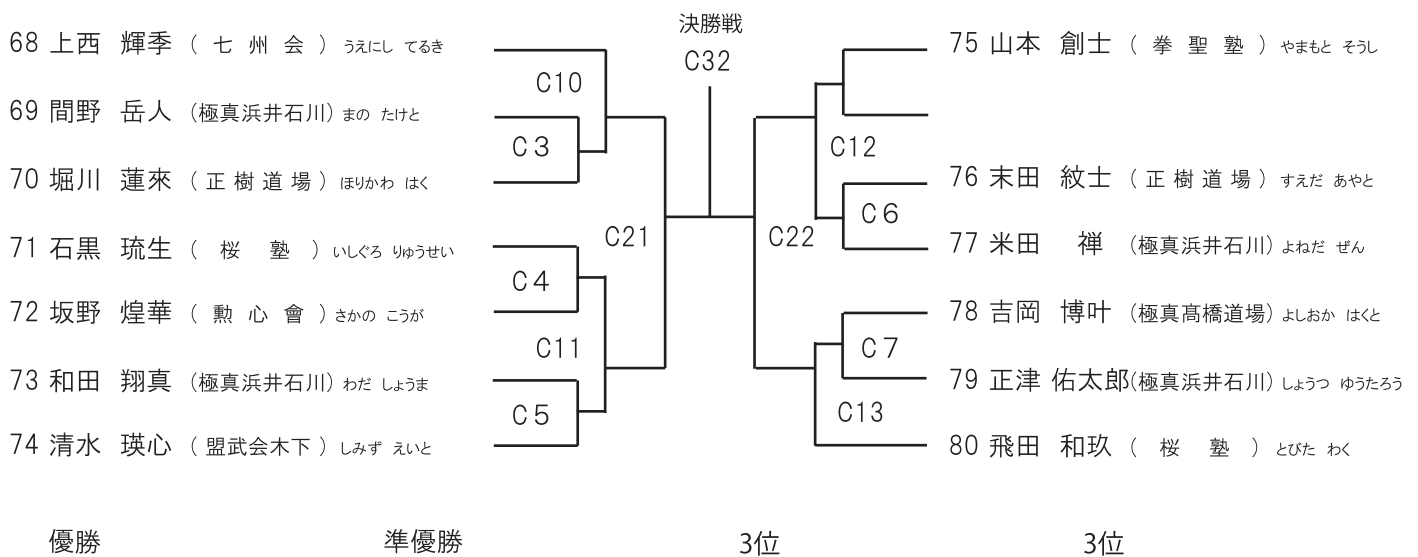

初級 小学3年男子の部

(本戦1分30秒マスト) 13名/Cコート

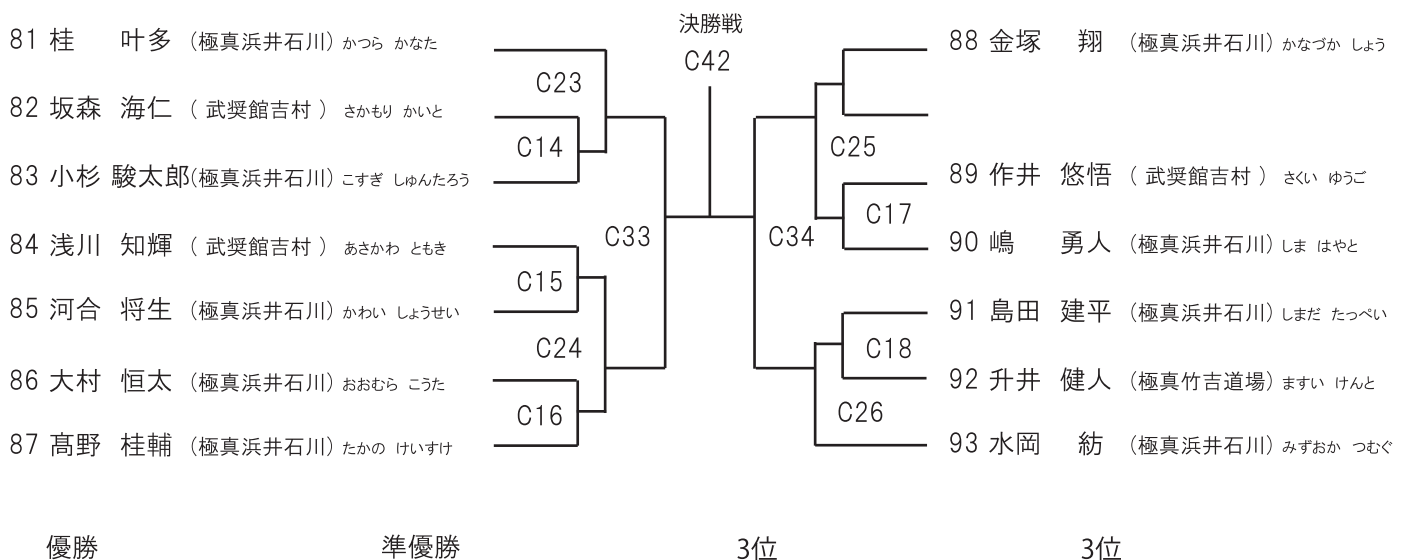

初級 小学4年男子の部

(本戦1分30秒マスト) 13名/Cコート

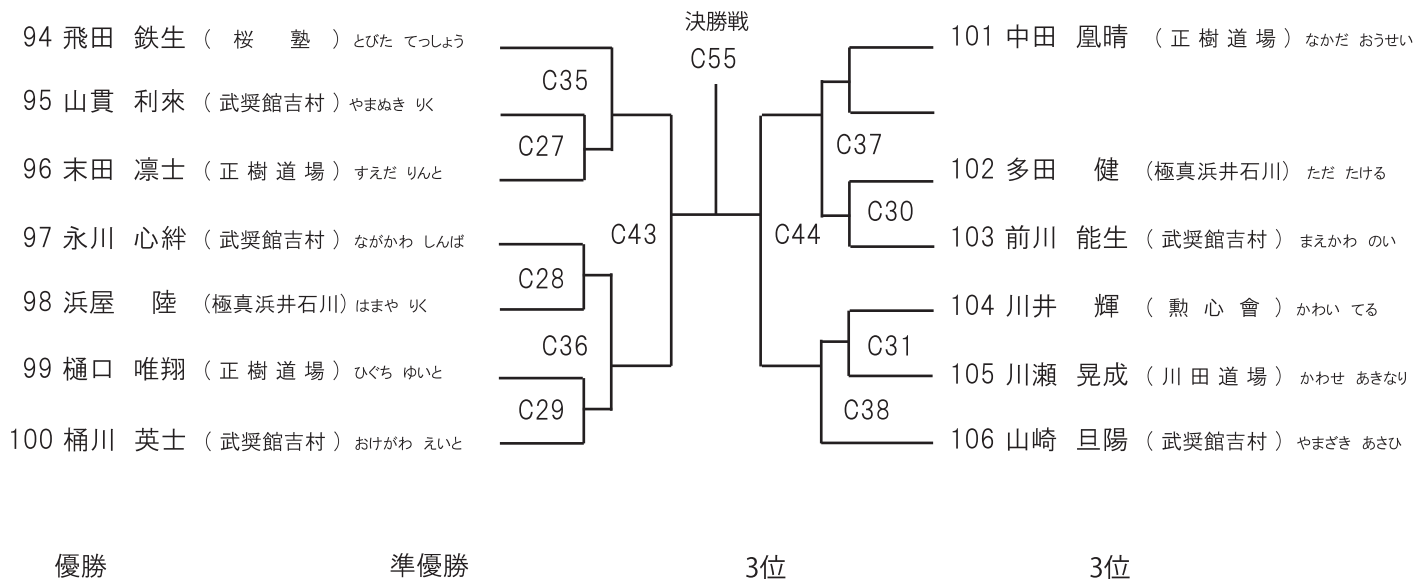

初級 小学5年男子の部

(本戦1分30秒マスト) 11名/Cコート

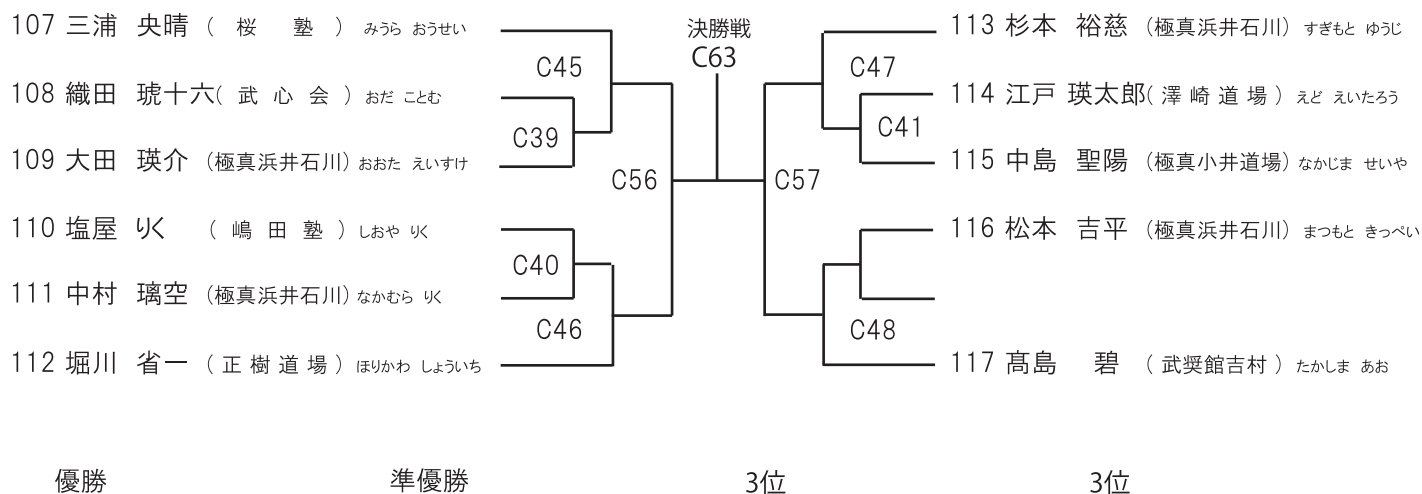

初級 小学6年男子の部

(本戦1分30秒マスト) 13名/Cコート

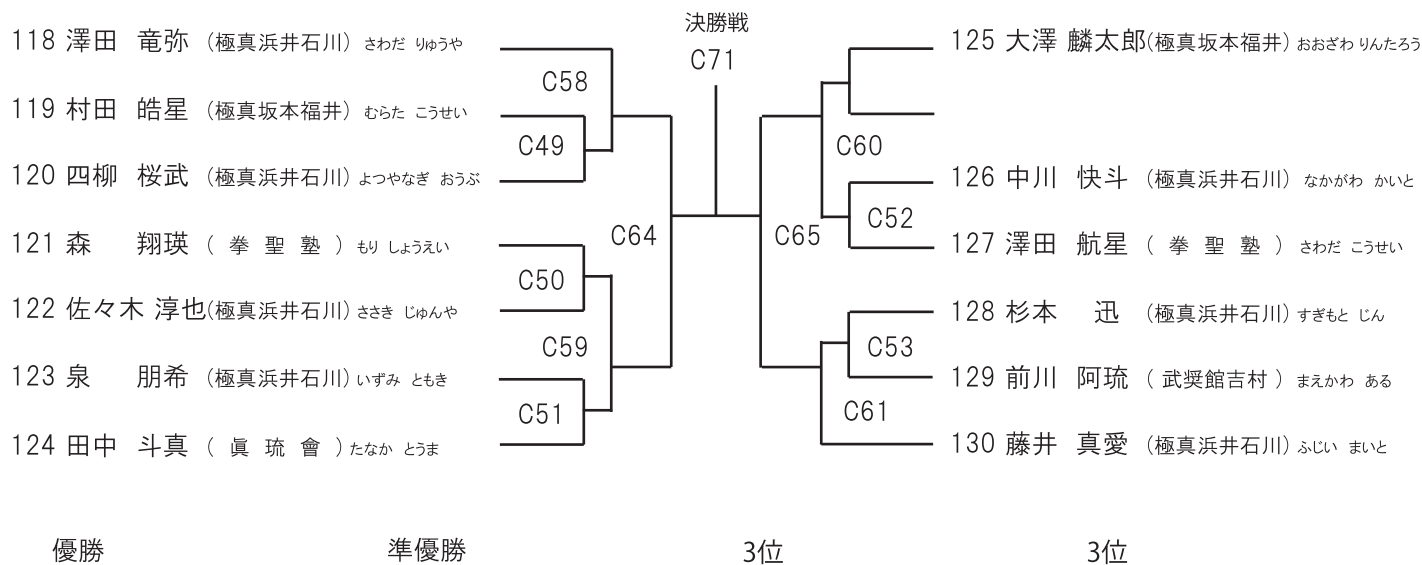

初級 中学男子の部

(本戦1分30秒マスト) 3名/Cコート

- 131 熊谷 大知 (極真浜井石川) くまがい だいち
- 132 村本 大空 (正樹道場) むらもと そら
- 133 田村 紘樹 (極真浜井石川) たむら こうき

熊谷	村本	田村	勝 敗
/	C54	C62	
C54	/	C69	
C62	C69	/	

優勝

準優勝

初級 小学2年女子の部

(本戦1分30秒マスト) 1名/Cコート

- 134 橋野 月希 (正樹道場) はしの つき

決勝戦
C70

優勝

初級 小学3年女子の部

(本戦1分30秒マスト) 2名/Cコート

- 135 宮田 華恋 (正樹道場) みやた かれん

決勝戦
C74

- 136 大澤 桜 (極真坂本福井) おおざわ さくら

優勝

初級 小学4年女子の部

(本戦1分30秒マスト) 2名/Cコート

- 137 仙崎 甘菜 (武奨館吉村) せんざき かな

決勝戦
C75

- 138 江戸 都菜子 (澤崎道場) えど となこ

優勝

初級 小学6年女子の部

(本戦1分30秒マスト) 2名/Cコート

- 139 多田 茜 (極真浜井石川) ただ あかね

決勝戦
C76

- 140 大高 海美 (極真浜井石川) おおたか うみ

優勝

初級 中学女子の部

(本戦1分30秒マスト) 1名/Cコート

- 141 中谷 七愛 (拳聖塾) なかたに ななみ

決勝戦

優勝

上級 幼年男子の部

2名/Aコート

本戦1分30秒→延長1分マスト

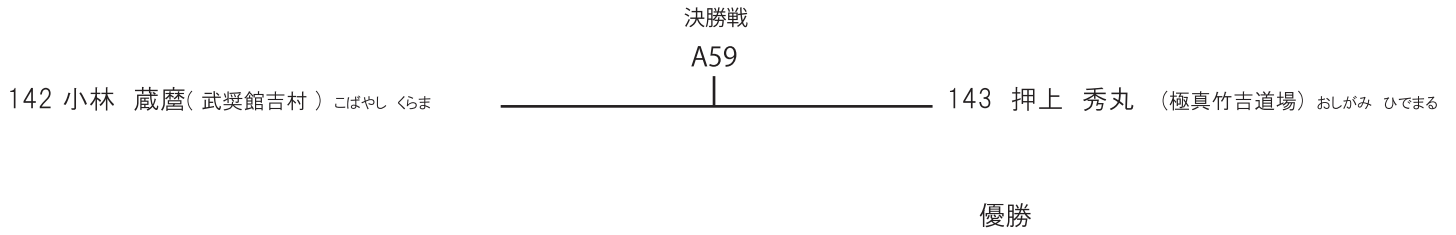

上級 小学1,2年男子の部

9名/Aコート

本戦1分30秒→延長1分マスト

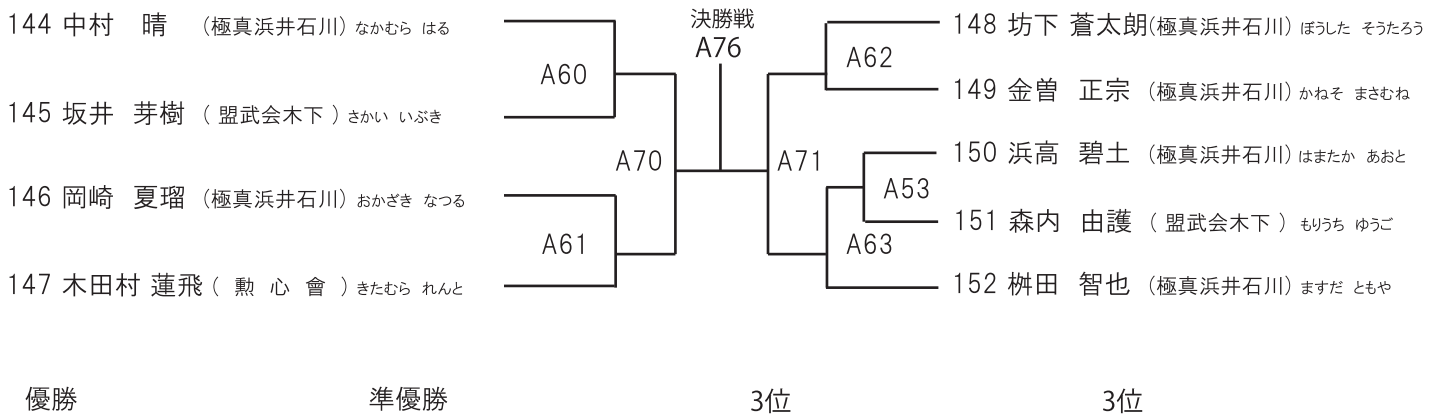

上級 小学2年女子の部

3名/Aコート

本戦1分30秒→延長1分マスト

	尾崎	東	川野	勝 敗
153 尾崎 茜 (極真浜井石川) おざき あかね		A54	A64	
154 東 想乃 (武奨館吉村) あずま その	A54		A72	
155 川野 笑恋 (勲心會) かわの えれん	A64	A72		

優勝 準優勝

上級 小学3年男子の部

11名/Aコート

本戦1分30秒→延長1分マスト

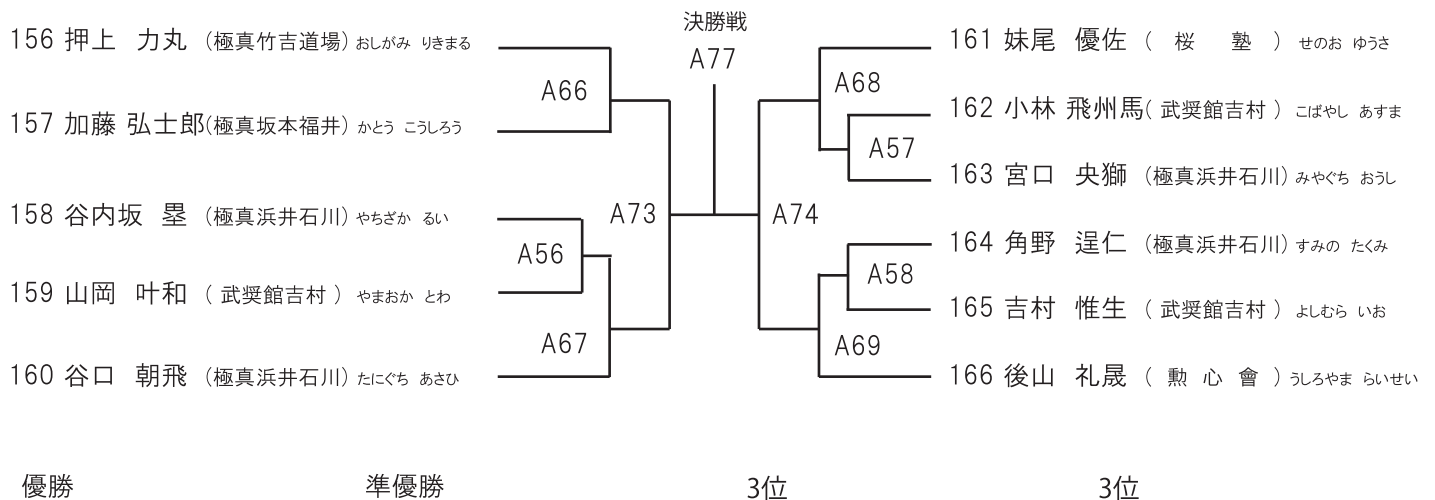

上級 小学4年男子30kg未満の部

3名/Aコート

本戦1分30秒→延長1分マスト

- 167 澤田 大和 (極真浜井石川) さわだ やまと
- 168 橋野 維吹 (正樹道場) はしの いぶき
- 169 坪内 慶真 (極真浜井石川) つぼうち けいしん

澤田	橋野	坪内	勝敗
	A55	A65	
A55		A75	
A65	A75		

優勝

準優勝

上級 小学4年男子30kg以上の部

7名/Cコート

本戦1分30秒→延長1分マスト

- 170 島岡 蓮 (極真浜井石川) しもおか れん
- 171 奥村 真大 (武奨館吉村) おくむら まひろ
- 172 三ツ山 晴智(極真坂本福井) みつやま はるとも

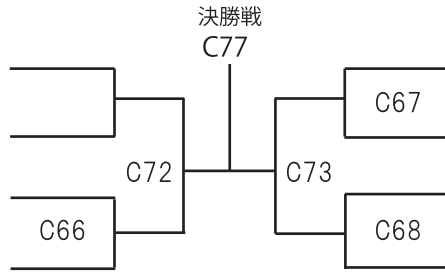

- 173 金曾 将人 (極真浜井石川) かねそ まさと
- 174 石田 魁聖 (極真坂本福井) いしだ かいせい
- 175 原田 仁 (武奨館吉村) はらだ じん
- 176 坊下 凜太郎(極真浜井石川)ぼうした りんたろう

優勝

準優勝

上級 小学4年女子30kg未満の部

2名/Bコート

本戦1分30秒→延長1分マスト

- 177 井村 玲奈 (極真浜井石川) いむら れいな



- 178 浜高 彩愛 (極真浜井石川) はまたか さあら

優勝

上級 小学4年女子30kg以上の部

3名/Bコート

本戦1分30秒→延長1分マスト

- 179 西部 愛華 (極真坂本福井) にしべ あいか
- 180 中谷 ひなた(極真浜井石川) なかたに ひなた
- 181 金曾 綾乃 (極真浜井石川) かねそ あやの

西部	中谷	金曾	勝敗
	B1	B11	
B1		B21	
B11	B21		

優勝

準優勝

上級 小学5年男子35kg未満の部

3名/Bコート

本戦1分30秒→延長1分マスト

- 182 若林 来士 (極真浜井石川) わかばやし らいと
- 183 武市 倫和 (極真高橋道場) たけち やまと
- 184 國納 煌生 (武奨館吉村) こくのう こうき

若林	武市	國納	勝敗
	B2	B12	
B2		B22	
B12	B22		

優勝

準優勝

上級 小学5年男子35kg以上の部

5名/Bコート

本戦1分30秒→延長1分マスト

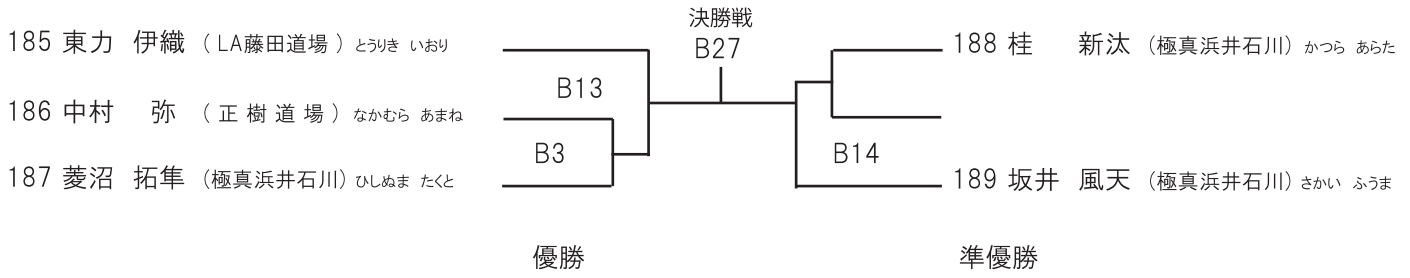

上級 小学5年女子の部

5名/Bコート

本戦1分30秒→延長1分マスト

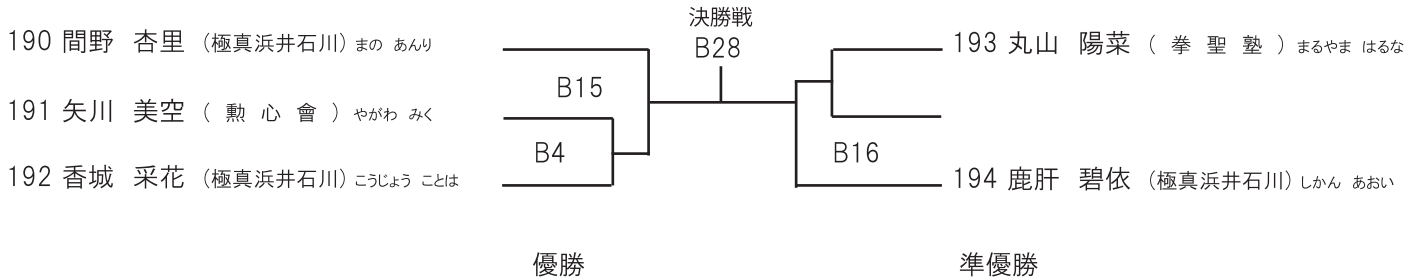

上級 小学6年男子40kg未満の部

8名/Bコート

本戦1分30秒→延長1分マスト

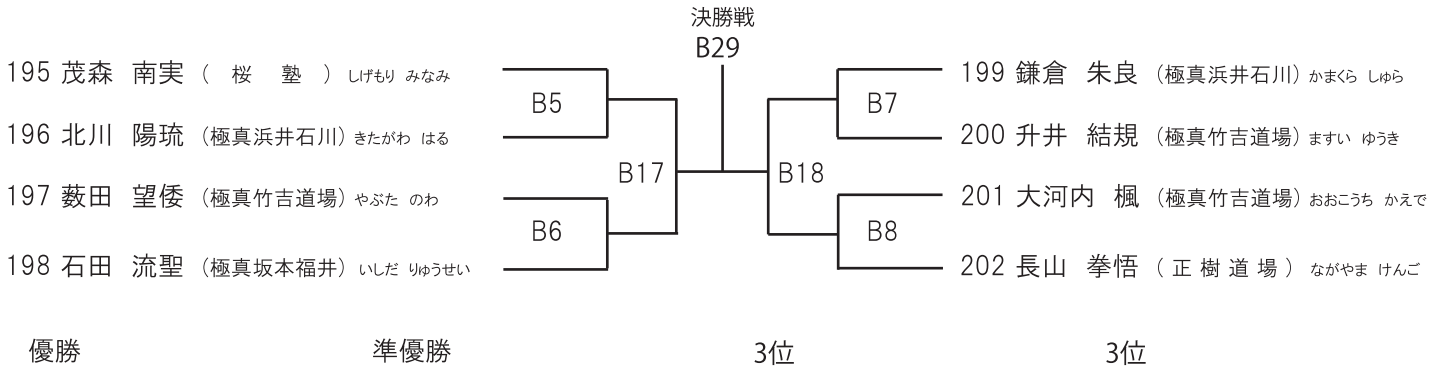

上級 小学6年男子40kg以上の部

4名/Bコート

本戦1分30秒→延長1分マスト

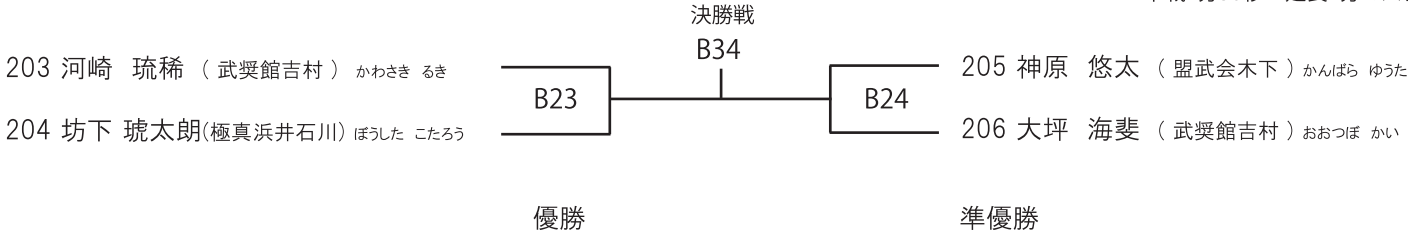

上級 小学6年女子の部

3名/Bコート

本戦1分30秒→延長1分マスト

207 玉作 柚乃 (正樹道場) たまさく ゆずの	玉作	谷内坂	本田	勝 敗
208 谷内坂 凜 (極真浜井石川) やちざか りん	B9	B9	B20	
209 本田 咲蘭 (極真浜井石川) ほんだ さきか	B20	B30	B30	

優勝: 207 玉作 柚乃
 準優勝: 208 谷内坂 凜

上級 中学1年男子42kg未満の部

2名/Bコート

本戦1分30秒→延長1分マスト

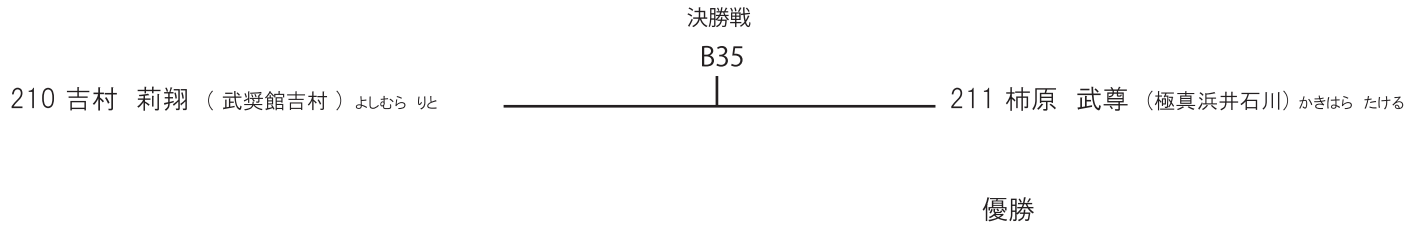

上級 中学1年男子52kg未満の部

3名/Bコート

本戦1分30秒→延長1分マスト

	林	間野	奥村	勝敗
212 林 清正 (真琉會) はやし きよまさ		B19	B31	
213 間野 海聖 (極真浜井石川) まの かいせい	B19		B36	
214 奥村 勇仁 (勲心會) おくむら ゆうと	B31	B36		

優勝 準優勝

上級 中学2,3年男子の部

6名/Bコート

本戦1分30秒→延長1分マスト

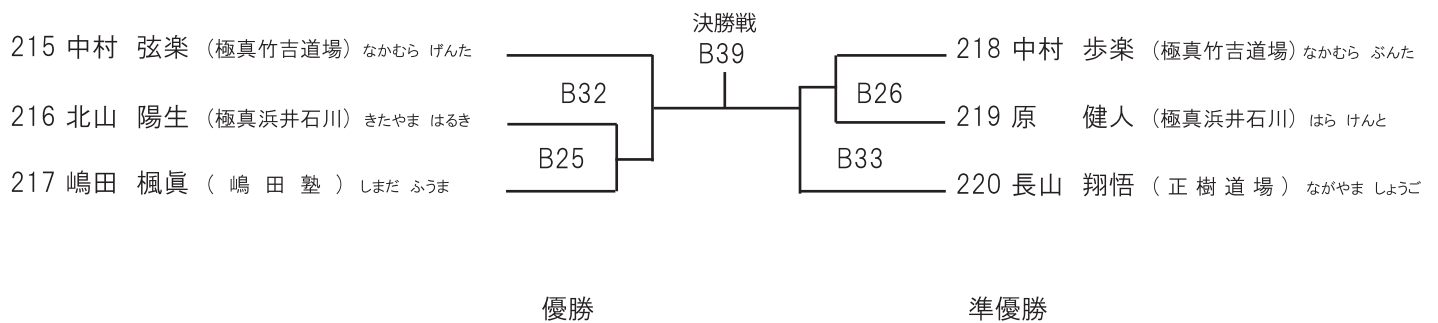

上級 中学2,3年女子の部

2名/Bコート

本戦1分30秒→延長1分マスト

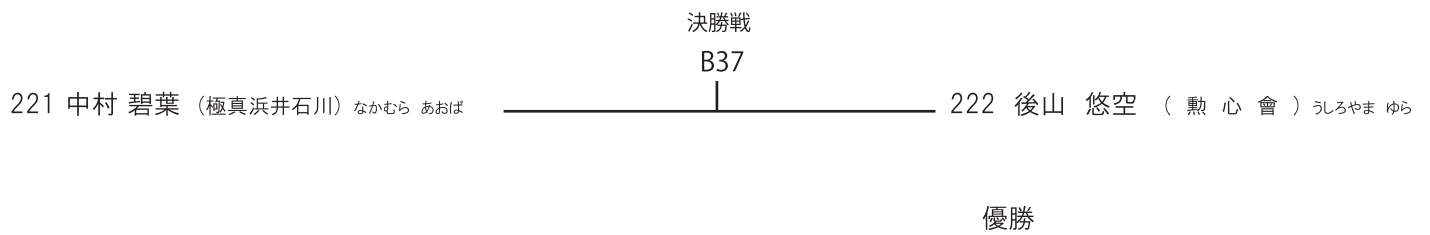

上級 高校女子の部

2名/Bコート

本戦1分30秒→延長1分マスト

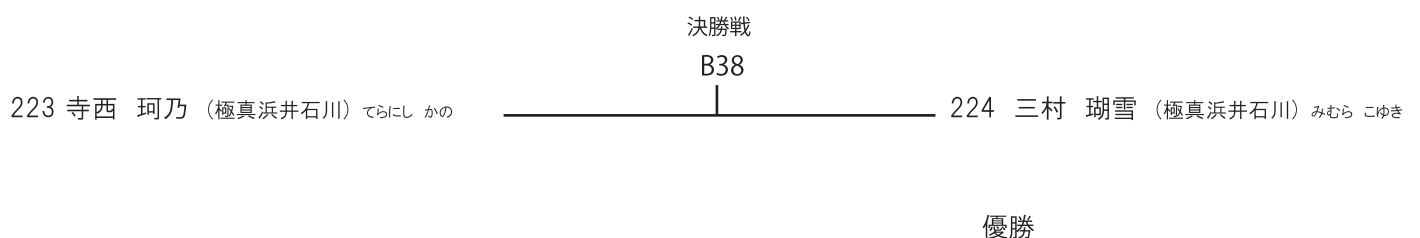

一般男子初級の部

6名/Bコート

本戦2分→延長2分マスト

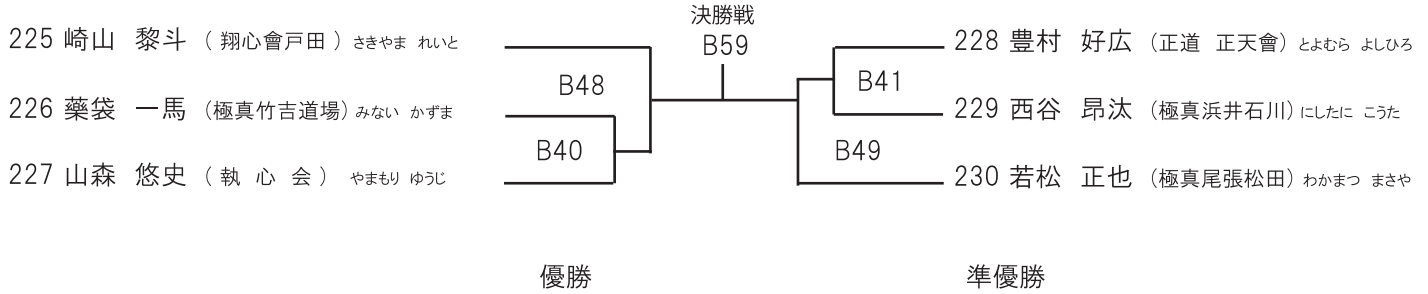

大学生男子の部

3名/Bコート

本戦2分→延長2分マスト

	山名	山本	村岡	勝 敗
231 山名 平 (極真浜井石川・金沢工業大学) やまな たいら		B42	B50	
232 山本 雅人 (講武館・金沢大学) やまもと まさと	B42		B60	
233 村岡 泰樹 (極真浜井石川・金沢工業大学) むらおか たいき	B50	B60		

優勝 準優勝

一般女子初級の部

4名/Bコート

本戦2分→延長2分マスト

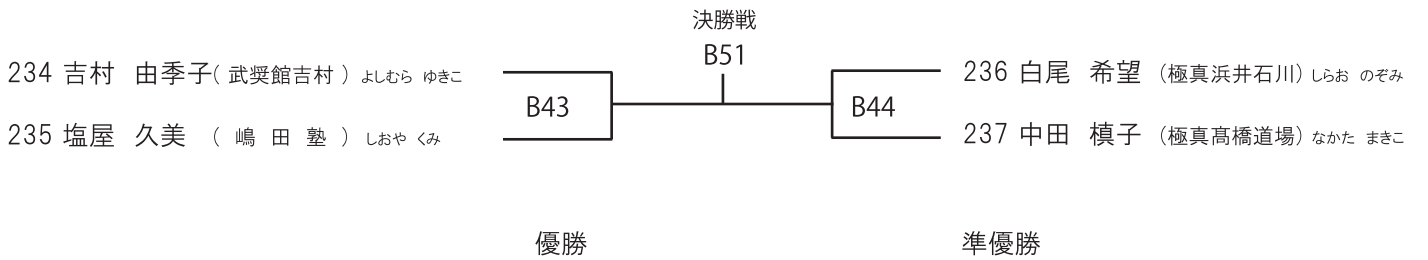

シニア女子の部

2名/Bコート

本戦1分30秒マスト

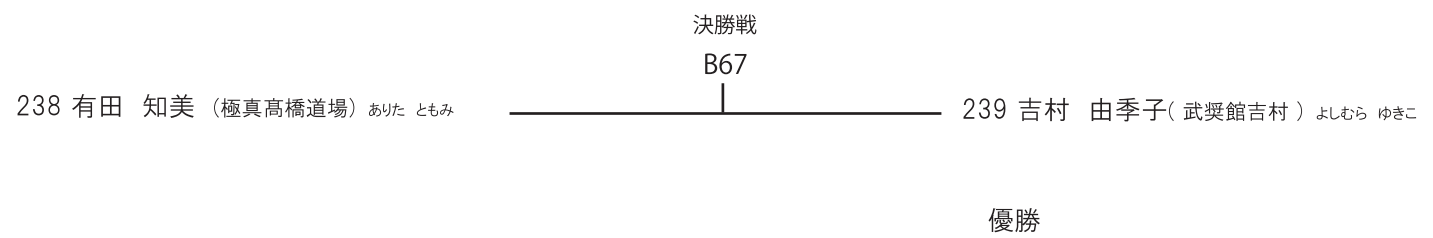

一般女子上級の部

2名/Bコート

本戦2分→延長2分マスト

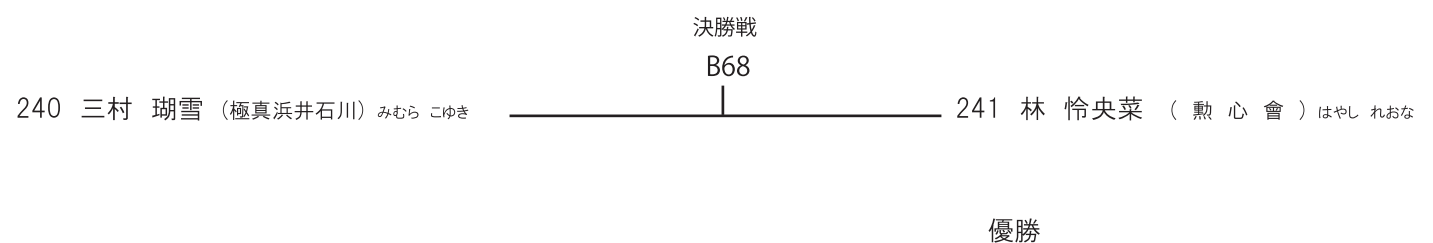



ヤングマスターズの部(40~44歳)

2名/Bコート

本戦2分マスト

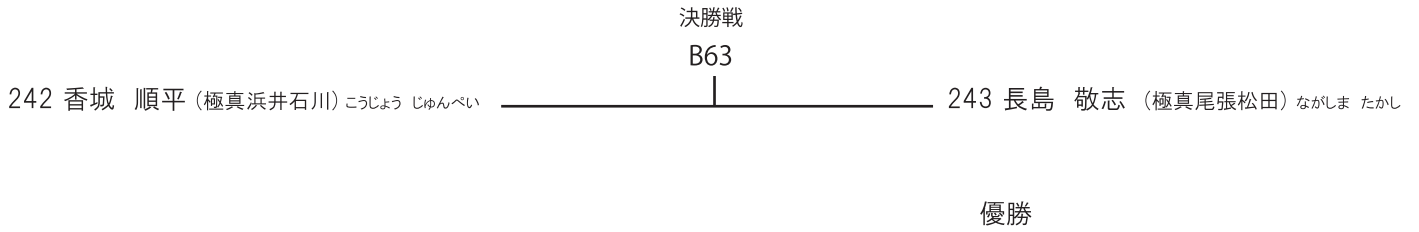

マスターズの部(45~49歳)

4名/Bコート

本戦2分マスト

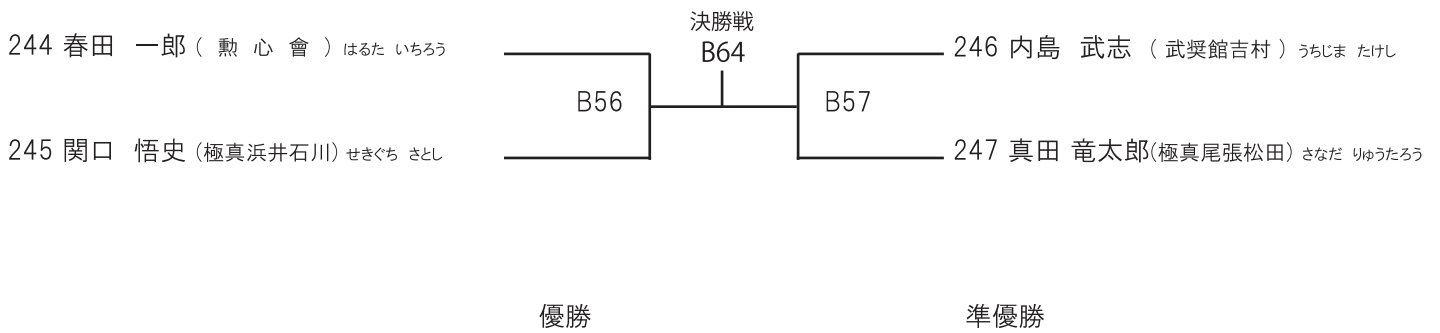

グランドマスターズの部(50~54歳)

2名/Bコート

本戦1分30秒マスト

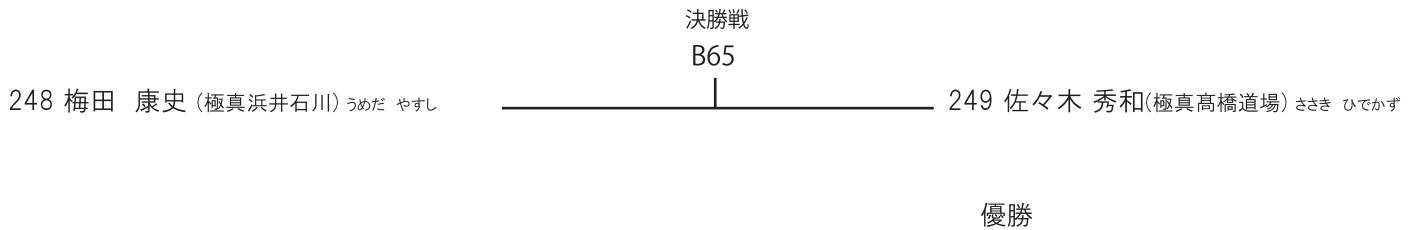

キングマスターズの部(55~59歳)

3名/Bコート

本戦1分30秒マスト

	飯田	戸田	徳田	勝 敗
250 飯田 成雄 (極真高橋道場) いいだ なるお		B47	B58	
251 戸田 昌克 (翔心會戸田) とだまさかつ	B47		B66	
252 徳田 剛規 (極真浜井石川) とくだ たけのり	B58	B66		

優勝

準優勝

1,2回戦：本戦2分→延長2分→体重判定(5kg以上で有効)

準決勝,決勝：本戦3分→延長2分→再延長2分→体重判定(5kg以上で有効)

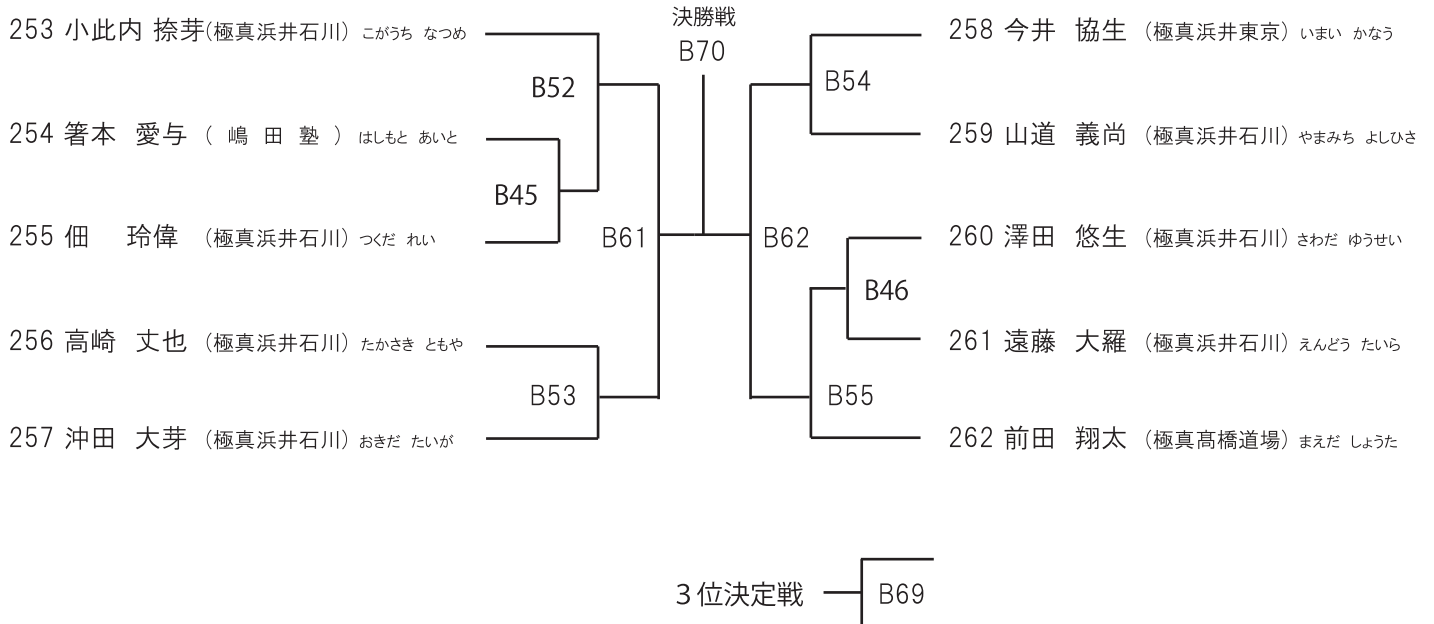

253

小此内 捺芽(17)
極真浜井派石川県支部
170cm 66kg
初段 10年

254

箸本 愛与(18)
嶋 田 塾
170cm 59kg
初段 13年

255

佃 玲偉(18)
極真浜井派石川県支部
163cm 61kg
初段 13年

256

高崎 丈也(24)
極真浜井派石川県支部
170cm 61kg
1級 6年

257

沖田 大芽(28)
極真浜井派石川県支部
170cm 70kg
初段 13年

258

今井 協生(27)
極真浜井派足立選手會
171cm 80kg
初段 10年

259

山道 義尚(39)
極真浜井派石川県支部
168cm 70kg
弐段 20年

260

澤田 悠生(17)
極真浜井派石川県支部
175cm 68kg
1級 13年

261

遠藤 大羅(18)
極真浜井派石川県支部
160cm 57kg
初段 13年

262

前田 翔太(20)
極真會館高橋道場
165cm 68kg
初段 17年